

№1 (37) МАРТ – МАЙ 2023 год

НАВИГАТОР

экономический дайджест



вологодской области

ВЕСТНИК РСПП

Выпуск №10. Новые векторы развития

СЕВЕРСТАЛЬ ОТВЕЧАЕТ НА ВЫЗОВЫ

Пресс-конференция
с Александром Шевелевым

НЕ ТОЛЬКО КРУЖЕВО И МАСЛО

НПО «Аконит» создает
новый бренд Вологды

ИНФРАСТРУКТУРА ПОДДЕРЖКИ БИЗНЕСА РЕГИОНА

Программы, условия, мероприятия

НОВЫЙ ПРОЕКТ

«35 СТРАНИЦА – СТРАНИЦА РЕГИОНА»

А ТАКЖЕ В НОМЕРЕ:

Олег Боркунов. Где черпает энергию
профессионал своего дела

Морсену 20 лет – история развития

Автобусный туризм

Частное домостроение

Дед Мороз ждет в гости даже летом

РАСПИСАНИЕ РЕГУЛЯРНЫХ И СЕЗОННЫХ
РЕЙСОВ АВИАПРЕДПРИЯТИЯ «СЕВЕРСТАЛЬ»
НА ЛЕТНИЙ СЕЗОН 2023



Цифра
номера

90 лет

международному
аэропорту Череповец

**ПСК
РЖД**

**РЕМОНТ, СТРОИТЕЛЬСТВО И ТЕКУЩЕЕ
СОДЕРЖАНИЕ ЖЕЛЕЗНОДОРОЖНЫХ ПУТЕЙ,
КОНТАКТНОЙ СЕТИ И УСТРОЙСТВ СЦБ
АРЕНДА СПЕЦТЕХНИКИ**



mail@pskrgd.com
www.pskrgd.com

РОССИЯ, 119285, МОСКВА,
УЛ. МИНСКАЯ, Д. 1Г, К. 4, ОФ. 19
+7 (495) 797-39-71
+7 (495) 518-97-64

ФИЛИАЛ
Г. ЧЕРЕПОВЕЦ,
УЛ. ПР-Т СТРОИТЕЛЕЙ, Д. 28А, ОФ. 504.
+7 (8202) 49-14-52
+7 (8202) 49-14-53

ПРОФЕССИОНАЛЬНАЯ СТРОИТЕЛЬНАЯ КОМПАНИЯ ПО РЕМОНТУ ЖЕЛЕЗНЫХ ДОРОГ



TEO LEO

- TEO LEO – это мебельная компания с собственным производством в Санкт-Петербурге.
- С 2015 года мы специализируемся на индивидуальных решениях в области производства диванов, кроватей и кресел.
- Мы проектируем и изготавливаем премиальную мягкую мебель на заказ для отелей, гостиниц, ресторанов, а также реализуем индивидуальные дизайн-проекты.
- Наша задача – удовлетворение всех потребностей заказчика касательно мягкой мебели, и поэтому каждое наше изделие – это уникальная работа мастеров, выполненная в лучших традициях подхода к качеству.
- Профессиональные технологи-конструкторы и опытные мастера помогут вам реализовать проект любой сложности.
- Все стадии производства мебели контролируются – это позволяет гарантировать, что наши Заказчики получают свою мебель в срок и в надлежащем качестве.



ВЫ МОЖЕТЕ ПОСЕТИТЬ НАШИ ШОУРУМЫ В МОСКВЕ И В САНКТ-ПЕТЕРБУРГЕ:

**Производство
в Санкт-Петербурге:**

📍 Янино 1, ул. Шоссейная, д. 50 А/10
☎ +7 (967) 991-29-99
✉ teoleo.spb@mail.ru

Шоурум в Москве:

51 км. МКАД (внешняя сторона)
📍 ТЦ «ЭлитСтройМатериалы», 2 этаж, пом. 5
☎ +7 (980) 196-66-80
✉ teoleo.msk@mail.ru

vk.com/teoleomebel

Приглашаем к сотрудничеству дизайнеров и региональных представителей.

Наши работы:



@TEOLEOMBEL



Сладкая жизнь...



В ассортименте
более 300
наименований



можно
приобрести
на Ozon
и Wildberries



Экскурсии
на кондитерскую
фабрику



Кондитерское производство «АТАГ» входит в число ведущих производителей кондитерских изделий на территории Российской Федерации. За 26 лет работы мы создали ультрасовременное производство, отвечающее последним технологическим требованиям кондитерской сферы. Вся продукция, выпускаемая под брендом «АТАГ», оригинальна и имеет международные сертификаты качества ISO 22000:2005.

Конфеты с самыми разнообразными начинками, в яркой, креативной упаковке, с уникальными названиями невозможно не заметить в фирменных магазинах и отделах, на полках в супермаркетах: это шляпы, сапожки, золотые слитки, сундучки и раковины и, конечно же, скрипки – при открытии «футляра» звучит музыка. А еще это исключительно высокое качество продукта, добиться которого позволяет внедрение новейших технологий в сочетании с зарекомендовавшими себя рецептурами.

Высокое качество и восхитительный вкус сладостей – это непрерывная работа профессионалов своего дела. При изготовлении мы используем только проверенные ингредиенты – глазурь собственного производства, начинки, прошедшие строгую технологическую разработку и тестирование. Наши кондитерские изделия обладают прекрасным вкусом, который находит отклик в сердце потребителя. Мы контролируем как процесс изготовления на всех этапах, так и качество готовой продукции.

Знают взрослые и дети – доброй жизни в конфекте!



@atag_sheksna • www.atag.ru



НАВИГАТОР

экономический дайджест вологодской области

ЭКОНОМИЧЕСКИЙ ДАЙДЖЕСТ ВОЛОГДСКОЙ ОБЛАСТИ «НАВИГАТОР»

Бортовой журнал
авиапредприятия «Северсталь»

Областной деловой журнал

Официальный дайджест
Департамента экономического
развития Вологодской области

№1 (37)

Март 2023 г. – Май 2023 г.

УЧРЕДИТЕЛЬ:

Матвеев Кирилл Александрович

ИЗДАТЕЛЬ:

Индивидуальный предприниматель
Матвеев Кирилл Александрович

ГЛАВНЫЙ РЕДАКТОР:

Матвеев Кирилл Александрович

АВТОРЫ:

Максим Алексеев
Амина Тагиева
Евгений Лиханов
Олег Комаров

МАРКЕТИНГ И РЕКЛАМА:

Кирилл Матвеев

ДИЗАЙН, ВЕРСТКА:

Ольга Лобанова

КОРРЕКТОР:

Ульяна Смирнова

АДРЕС РЕДАКЦИИ И ИЗДАТЕЛЯ:

162626, Россия, Вологодская область,
г. Череповец, ул. Раахе, 66-13

ОТПЕЧАТАНО:

ООО «Издательский дом
«Череповец», г. Череповец,
ул. Металлургов, 14А
Заказ № П01543
Тираж 1 500 экз.

Подписано в печать: 09.03.2023

Дата выхода в свет: 15.03.2023

6+

Размещение рекламы:

+7-911-506-06-01

e-mail: info@navigator35.ru

Распространяется бесплатно на борту воздушных
судов ООО «Авиапредприятие «Северсталь»,
территории аэропорта «Череповец», в
Правительстве Вологодской области, на
предприятиях Вологодской области.

Редакция печатного издания не несет
ответственности за содержание рекламных
материалов. Перепечатка материалов возможна
только с письменного согласия редакции.

Свидетельство о регистрации: ПИ № ТУ35-00182
выдано 27 апреля 2015 года Управлением
Федеральной службы по надзору в сфере связи,
информационных технологий и массовых
коммуникаций по Вологодской области.

КРАТКОЕ СОДЕРЖАНИЕ ВЫПУСКА

РЕГИОН-НАВИГАТОР

- 8 **ВЕСТНИК Союза промышленников и предпринимателей Вологодской области ВЫПУСК № 10**
Новые векторы развития
- 14 **МОЙ БИЗНЕС**
Программы поддержки малого и среднего предпринимательства
- 16 **СОХРАНИТЬ И ПРЕУМНОЖИТЬ**
Пресс-конференция с Александром Шевелевым, генеральным директором ОА «Северсталь»
- 24 **ФОРУМ «НОВОЕ ВРЕМЯ»**
Экономика. Бизнес. Инвестиции
- 32 **ЧАСТНОЕ ДОМОСТРОЕНИЕ**
Дома по панельно-каркасной технологии
- 35 **НОВАЯ РУБРИКА**
Вологодская область – 35 регион

БИЗНЕС-НАВИГАТОР

- 36 **АВТОБУСНЫЕ ТУРЫ**
Отличный способ развития внутреннего туризма
- 42 **ДРОЗД. БОЛЬШОЙ ПРОЕКТ БОЛЬШОГО БИЗНЕСА**
Компания Апатит заботится о будущем наших детей

LIVE-НАВИГАТОР

- 46 **ШОКОЛАДНАЯ ФАБРИКА**
АтАг расширяет линейку продукции
- 48 **БЫТЬ ПРОДЮСЕРОМ**
Олег Боркунов. Работа как образ жизни
- 50 **ОТ АЛЕНУШКИ ДО ВЕРЕЩАГИНА**
История Череповца через призму ресторанного бизнеса
- 54 **ВОТЧИНА ДЕДА МОРОЗА**
В гости даже летом
- 63, 65 **РАСПИСАНИЕ РЕЙСОВ СЕВЕРСТАЛЬ АВИА**

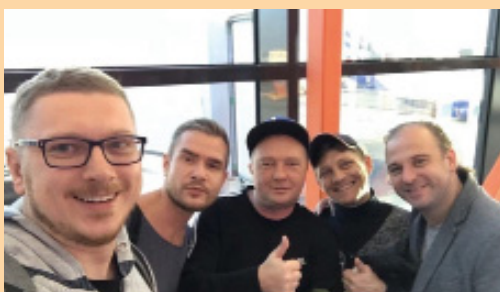

СЛОВО РЕДАКТОРА

Прошел год, как мир изменился, и наша страна показывает удивительное сплочение. Власть, бизнес, люди. На всех уровнях происходят перемены, направленные на повышение самостоятельности экономики, производства, политики. Очень много предстоит сделать для увеличения технологической и интеллектуальной независимости, как было когда-то в СССР. Совсем не обязательно иметь сразу самые передовые технологии, достаточно для начала иметь возможность производить базу, восстановить то, что умели. Разочаровывает, например, то, что для того, чтобы в небе летали полностью Российской сборки самолеты (в прошлом веке же летали), надо, оказывается, не принять такое волевое решение на законодательном уровне, а дожидаться, когда западные партнеры по той или иной причине сами откажутся поставлять нам свои самолеты. Удивительно. Или, например, 20 лет подряд закупать для автомобилей автоматические коробки передач и ничего не сделать для их самостоятельной разработки. И так почти везде: в прошлом году СМИ пестрили сообщениями о том, что наша промышленность не выпускает не то что коробки автомат, но даже отбеливатели для бумаги и ферменты для производства кисломолочной продукции. Даже журнал, который вы держите в руках, сделан из импортной бумаги, напечатан на импортном оборудовании импортной краской. А про производство орудий производства и говорить нечего: большинство импортозамещенных товаров выпускаются на импортных станках.

Как видно, работы очень много. Хорошо, что сейчас государство и бизнес вплотную приступили к развитию самостоятельности производства и экономики. Плохо, что для этого потребовался стимул извне.

Действия правительства внушают оптимизм: поддержка производства и бизнеса расширяется регулярно. Новые программы и законы появляются чуть ли не ежемесячно. Хотя еще многое предстоит сделать и отладить механизмы. Например, многие предприятия жалуются, что задержки и проволочки в импорте незамещенных еще пока товаров возникают именно с нашей стороны.

Так же оптимизма добавляют новые инвестиционные проекты крупнейших предприятий региона. Малый и средний бизнес активно адаптируется к изменениям, меняет ассортимент товаров, находит варианты замещения недоступных более комплектующих и сырья, осваивает новые технологии.

С уважением,
Кирилл Матвеев



Выпуск № 10
март-май 2023

ВЕСТНИК

Союза промышленников и предпринимателей Вологодской области

Союз промышленников и предпринимателей Вологодской области готов представить Вам 10-й юбилейный выпуск вестника. С 2020 года раз в 3 месяца на страницах издания мы рассказываем вам о ключевых новостях Союза

По вопросам сотрудничества и размещения материалов – rspp-che@yandex.ru.



Сергей Добродей, президент Союза промышленников и предпринимателей Вологодской области

Правительство, муниципалитеты, институты поддержки, держатели крупного бизнеса, финансовые структуры – все это неотъемлемые части большой экосистемы бизнеса. Стремительно меняются экономические условия, жестче становится законодательство, однако в наших силах сделать связи сложной экосистемы прочнее, отношения – более доверительными,

а коммуникации легче и проще. Уже который год именно в этом направлении мы и движемся.

2023 год мы начали с большого диалога с командой Правительства Вологодской области, первого заместителя Губернатора Дмитрия Горбачева. Тема – стратегическое развитие экономики области до 2026 года. Мы определили ключевые приоритеты: развитие промышленности, сегмента МСП, туризма и привлечение инвесторов в освоение территорий.

В основе стратегии заложен принцип отраслевых групп. Последние четыре года мы поддерживали работу групп по развитию строительной отрасли, лесопереработки, пищевой и перерабатывающей отрасли, подготовки кадров и поддержки МСП. К озвученным направлениям присоединятся машиностроение, IT, а также абсолютно новые векторы. Среди них – развитие импортозамещения по принципу кластерных производств (например, развитие домостроения с применением местных металлоконструкций, деревянных материалов, автоматизированных систем и пр.)

Впереди активная работа по развитию предпринимательского, промышленного, туристического,

инвестиционного потенциала региона в команде бизнеса и власти. Кстати, плоды нашей работы в начале года высоко оценил президент РФ Владимир Путин и обратил внимание на стабильную социально-экономическую ситуацию в регионе (причем некоторые показатели превышают средние по стране). Особое внимание Владимир Путин обратил на увеличение объема инвестиций – в 2021 году показатель достиг рекорда в 207,7 млрд рублей.

За счет чего? Например, в региональное законодательство нами внесены изменения: определены новые категории масштабных инвестпроектов, снижен и разделен по территориальному признаку минимальный объем капитальных вложений, реализуется поддержка МСП, развивается импортозамещение. Основные векторы развития экономики региона определяются при инициативном участии прямых её участников – промышленников и предпринимателей.

В экономике родного края происходит немало интересного, рад, что не без нашего участия. Коллеги, присоединяйтесь! Готовы слушать, слышать и обсуждать!

Основные векторы 2023 года для регионального РСПП

- взаимодействие бизнеса и власти
- кооперация с крупными игроками
- импортозамещение
- внутренняя и межрегиональная кооперация
- локальная помощь МСП

 @dobrodeisa

 @sppvo.rspp

Все самые свежие новости о жизни регионального отделения РСПП здесь





НОВОЕ НАПРАВЛЕНИЕ ПОДДЕРЖКИ МСП: КОНСУЛЬТАЦИИ В ОБЛАСТИ ОХРАНЫ ТРУДА

На базе регионального отделения РСПП с 2023 года начал работу консультационный центр в области охраны труда и промбезопасности

Решение было анонсировано в рамках Заседания членов Череповецкого городского отделения РСПП в конце прошлого года. Идею поддержали ТОП-руководители ПАО «Северсталь». Требования компаний «Северсталь» и «ФосАгро» накладывают на подрядчиков серьезные обязательства: расширение штата специалистов в области ОТ и ПБ и грамотный подход к их подбору; большой объем документооборота; личная вовлеченность руководителя.

«Предприятиям региона с каждым годом все сложнее соответствовать требованиям не только российского законодательства, но и крупнейших промышленных заказчиков региона. Например, сейчас «Северсталь» внедряет обновленный рейтинг подрядных организаций, задействованных в ремонтах,



инвестиционных проектах и аутсорсинге, что вызывает немало вопросов в процессе внедрения. Мы хотим помочь коллегам быстро адаптироваться под требования заказчиков и государства при адекватных затратах», — отметил пре-

зидент регионального отделения РСПП Сергей Добродей.

Центр развития охраны труда (Центр развития ОТ) – площадка для методической и информационно-консультационной помощи подрядным организациям.



«Центр на базе регионального отделения РСПП станет также дополнительным каналом информирования подрядчиков о текущих успехах, нововведениях, инструментах для развития в области охраны труда и промбезопасности. Здесь можно будет централизованно получить разъяснения и рекомендации. Надеемся, что инструмент позволит организациям региона более осознанно подойти к выполнению целей. Мы готовы этому содействовать», – прокомментировал **Валерий Минчев, начальник управления по охране труда, промышленной безопасности и экологии дивизиона «Северсталь Российская сталь».**

«Мы готовы помочь организациям грамотно выстроить систему охраны труда: подготовить нужные документы, обучить действующего специалиста по ОТ или подобрать нового, поможем поддерживать процесс и обновлять его по необходимости. Мы проведем обучение всем руководителям, и объясним, что будет требоваться от них в рамках конкретной системы. Мы за то, чтобы созданные процессы функционировали, а работники выполняли свои функции без травм. Мы приглашаем сотрудников служб ОТ и ПБ к сотрудничеству», — пояснил **руководитель Центра развития ОТ на базе регионального отделения РСПП Дмитрий Смирнов.**



Центр развития ОТ предлагает:

- Экспертная оценка безопасности труда;
- Консультации по документации;
- Помощь по внедрению процедур и процессов;
- Участие в тестировании новых инструментов безопасности;
- Информирование о требованиях и изменениях.

Заявки для взаимодействия с Центром развития ОТ принимаются по адресу электронной почты **rspp-che@yandex.ru** в свободной форме.

Все интересующие вопросы можно задать напрямую руководителю направления **Дмитрию Смирнову** по телефону **8-921-131-31-09**.

Продолжаем знакомить вас с героями онлайн-проекта #РСПП_в_лицах. Здесь истории различных руководителей предприятий со всего региона. О сложном становлении, громких победах и грандиозных планах в нашем материале.

«ВОСТОК-СЕРВИС»: ОЛЬГА ЕГОРОВА

Ольга Егорова попала в компанию «Восток-Сервис» на позицию старшего экономиста почти 20 лет назад. Задачи были разноплановые – от аудита договоров до

контроля исполнения бизнес-плана. В те годы филиал в Череповце стал стремительно развиваться. Так, в 2006 году Ольга Владимировна возглавила городское подразделение.



«В начале нулевых культура охраны труда на предприятиях Вологодчины была далека от идеала. Помню свои первые аудиты производственных площадок. Многие работники даже не понимали, зачем нужны респираторы, обувь с защитным подноском или привязи для работы на высоте. Как сказал один из рабочих: «В тапках же удобнее, ноги дышат». Мы «впитывали» все, что говорили сотрудники и с учетом пожеланий совершенствовали нашу продукцию», – вспоминает **Ольга Егорова**.

Сегодня ассортимент «Восток-Сервис» насчитывает более 12 тыс. наименований. За ежегодными обновлениями продуктовых линеек стоит производство новых инновационных материалов и технологий. По праву можно сказать, что команда Ольги Егоровой внесла существенный вклад в формирование культуры охраны труда в нашем регионе.

Одно из их последних достиже-

ний – открытие крупнейшего центра выдачи СИЗ на северо-западе. В прошлом году в Череповце появилась масштабная точка продаж спецодежды общей площадью 4,5 тыс. кв. метра, которая позволяет не только приобретать высококачественные средства индивидуальной защиты, но и переводить свои предприятия на аутсорсинг (как это сделала компания «Северсталь» в 2010 году).





«Сейчас мы работаем над вопросом импортозамещения, локализацией производств на территории РФ. Кроме того, осваиваем новые направления, например, вендинго-

вое оборудование для выдачи СИЗ, экзоскелеты, стационарные системы при работе на высоте и т.д.», – добавляет Ольга Владимировна.

Работа коллектива высоко оценена наградами уровня Вологодской торгово-промышленной палаты и Министерства промышленности и торговли РФ.

Подробнее о предприятии



«ЭЛЕКТРОСТАЛЬ»: НИКОЛАЙ ХАНКОВ

Вот уже 21 год неизменный лидер вологодского предприятия «Электросталь» – Николай Ханков. В далеких нулевых компания задумывалась как поставщик кабельно-проводниковой продукции и металлопроката. От того и такое название. Еще в 2006 году численность команды Николая насчитывала всего 10 человек, сегодня это почти сотня вологжан.



«В первые пять лет, конечно, было нелегко. Голова болела о том, как привлечь финансирование, найти клиентов и новые активы. В период кризисной поры (2008-й, 2015-й) вокруг многие не выживали. Конкуренты стремительно уходили с рынка, освобождая место для нас, но и нам непросто было удерживать баланс. Все эти трудности только закаляли. По-прежнему главное наше правило – не останавливаться на достигнутом», – отмечает **генеральный директор торгово-производственного холдинга «Электросталь» Николай Ханков.**

Сегодня «Электросталь» – это успешный семейный бизнес с растущим оборотным капиталом. В 2010 году цифра составляла 100 млн, в 2015 – 500 млн, а в 2021 – 1 млрд. С 2010 года коллеги начали осваивать производство профнастила (одни из первых в регионе). Так же выпускают металлочерепицу, водосточную систему Runoff, штакетник, доборные элементы.

Начиная с 2010 года, организация занимается развитием собственной филиальной сети. Причем, не только в Вологодской, но и соседней Архангельской области. Кроме того, компания

получила два патента на разработанную специалистами предприятия уникальную модель металлического водосточного желоба с заглушкой. Сейчас команда Николая Александровича в Вологде строит новый завод по производству профнастила и других металлоизделий.

Подробнее о предприятии





«КРАНСТРОЙМОНТАЖ»: ВИТАЛИЙ СМИРНОВ

В истории КСМ, как в зеркале, отразилась история всего государства. В 60-70 годы прошлого столетия продукция завода имела широкий спрос не только по всему Советскому Союзу, но и за рубежом, от Швеции и Югославии до Индии и Кубы. В 90х годах был кризис. Но кризисы не пугают завод, а задают ему новый вектор развития. По мнению руководства, сейчас многие потенциальные заказчики уже вернулись от импортных погрузчиков к оте-

служивание, выполняя для клиента все виды ТО и ремонта (текущие, срочные, аварийные). А сервисная служба завода поможет, если клиенту нужны различные детали на замену или покупка новых запчастей и блоков для оборудования.

Обращаем внимание, что для членов регионального отделения Союза промышленников и предпринимателей «КранСтройМонтаж» предлагает бесплатные выезды для осмотра грузоподъемного оборудования.



«Сегодня Кранстроймонтаж – это машиностроительное предприятие с гибким подходом к управлению и стратегии на рынке. Залог развития нашей компании – профессионалы на каждой позиции: от офиса до цеха. За полувековую историю предприятие выпустило более 2 000 кранов, расширило линейку товаров до производства мостовых и консольно-поворотных кранов, увеличила грузоподъемность выпускаемой продукции от 10 т до 50 т. Мы гордимся качеством выпускаемой продукции и долготелными отношениями с нашими заказчиками», – отмечает директор **Виталий Смирнов**.

чественным кранам. Начавшийся процесс импортозамещения уже обернулся ростом продаж.

Сегодня КСМ может предложить своим клиентам не только качественное и годами бесперебойно работающее грузоподъемное оборудование, но и широкую линейку модернизации старого. Так же «КранСтройМонтаж» предлагает услуги единого подрядчика на техоб-

Подробнее о предприятии



- Если вы хотите рассказать о себе, поделиться возможностями своего предприятия, рассказать об услугах и продукции – готовы Вам в этом помочь.
- Для членов регионального отделения РСПП открыта возможность информационной поддержки в СМИ и собственных каналах информирования.
- Контакт для связи: **8-921-233-65-38** (WhatsApp, Telegram).

Союз промышленников и предпринимателей ВО

Контакты в Череповце:

+ 7 (921) 545-27-38 – Игорь Иванов
rspp-che@yandex.ru

Контакты в Вологде:

+7 (921) 234-50-05 – Константин Задумкин
vspp2018@mail.ru





**СЕВЕРНАЯ
МАГИСТРАЛЬ**



Компания

«Северная Магистраль»

оказывает транспортные услуги по доставке грузов для юридических и физических лиц.

Опытные логисты нашей компании подберут для Вас практически любое транспортное средство даже в самом отдаленном уголке нашей страны. При необходимости организуют погрузочно-разгрузочные работы, перевалку или перегрузку груза, а также доставку особо ценного груза с охраной.

Мы будем рады сотрудничеству!

– Дмитрий Сальников, директор
ООО «Северная магистраль»

АВТОМОБИЛЬНЫЕ ГРУЗОПЕРЕВОЗКИ ДЛЯ ЮРИДИЧЕСКИХ И ФИЗИЧЕСКИХ ЛИЦ

КОНТАКТЫ:



г. Череповец, ул. Монтклер 5, оф. 149



box-sm@mail.ru



+7921-052-31-01



www.sevmaglogistics.ru

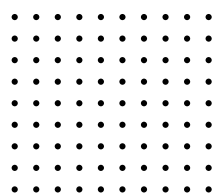



РОССИЙСКИЙ
ЭКСПОРТНЫЙ ЦЕНТР

ЭКСАР
РОСЭКСИМБАНК

Центр поддержки экспорта Вологодской области осуществляет комплексную поддержку компаний по выходу на зарубежные рынки, помогая бизнесу развивать экспортный потенциал, искать иностранных партнеров и расширять географию поставок.

ЦЕНТР ОКАЗЫВАЕТ ПОДДЕРЖКУ СУБЪЕКТАМ МАЛОГО И СРЕДНЕГО ПРЕДПРИНИМАТЕЛЬСТВА ОТ ПЛАНИРОВАНИЯ ВЫХОДА НА ЭКСПОРТ И СПЕКТРА УСЛУГ ДЛЯ ДЕЙСТВУЮЩИХ ЭКСПОРТЕРОВ:

- ✓ консультации по вопросам экспортной деятельности (логистика, сертификация, таможенное оформление);
- ✓ обучение сотрудников компаний по развитию экспортной деятельности;
- ✓ поиск партнера в иностранном государстве;
- ✓ создание и сопровождение экспортного контракта;
- ✓ организация участия в международных выставках за рубежом;
- ✓ содействие в размещении на международных электронных торговых площадках;
- ✓ содействие в получении международной сертификации и обеспечение защиты интеллектуальной собственности за рубежом;
- ✓ содействие в транспортировке продукции за рубеж.

Для подбора мер поддержки для Вашей компании организуем выезды на Ваше предприятие или встречу в нашем Центре по адресу: г. Вологда, ул. М. Конева, 15.

Контакты:
8 (8172) 500-112 (доб. 231),
ask@export35.ru.

Актуальные новости и меры поддержки размещены на сайте: **export35.ru** и в телеграм-канале.



подписывайтесь на актуальные новости по экспорту



узнать о мерах поддержки по выходу на экспорт





**Покупай то, что сделано
на Вологодчине**

marketvologda.ru

• СУВЕНИРЫ • ОДЕЖДА • ПРОДУКТЫ ПИТАНИЯ • ТОВАРЫ ДЛЯ ДОМА •



**Сделано на
Вологодчине**

«Северсталь» отвечает на вызовы



В условиях беспрецедентных санкций «Северсталь» продолжает делать ставку на повышение конкурентоспособности продукции, снижении издержек, инвестиции в модернизацию производства, импортозамещение и охрану окружающей среды, а также стремится упрочить свои позиции на внутреннем рынке и нарастить поставки в дружественные страны. При этом, компания не забывает о регионах своего присутствия. В Вологодской области при участии «Северстали» реализуется комплексный план по развитию Череповца.

Борьба за устойчивость

Весь последний год «Северсталь», как и вся российская экономика, вынуждена действовать в совершенно новых условиях. Введенные санкции привели не только к закрытию европейского рынка, на который приходилось до 40% и выше от объемов поставок компании, но и прекращению работы с западными поставщиками оборудования и комплектующих. К тому же, ужесточение конкуренции на остающихся открытыми рынках, в том числе и в России, привело к снижению цен на металлопрокат. Помимо этого, серьезно выросли издержки на доставку продукции в страны Юго-Восточной Азии и Ближнего Востока.

В этих условиях «Северсталь» столкнулась с необходимостью бороться за устойчивость бизнеса. Важнейший показатель, который ее определяет – это себестоимость стали. Чем она ниже, тем эффективнее и более конкурентоспособна компания на рынке.

Генеральный директор «Северстали» Александр Шевелев выделил несколько ключевых факторов, позволяющих компании управлять себестоимостью и эффективно отвечать на вызовы. В их числе, наличие собственного сырья, которое позволяет компании не только в полном объеме обеспечить производство Череповецкого металлургического комбината, но и дает возможность реализовывать часть продукции ресурсных активов «Северстали» на рынке. Свою лепту в поддержание эффективности вносят и новые производственные мощности, введенные на ЧерМК за последние годы. Так, доменная печь №3 позволяет использовать повышенный объем собственного железорудного сырья, а коксовая батарея №11 – отказаться от дорогих марок угля. Ещё одним шагом в этом направлении стало расширение использования природного газа вместо других видов топлива. Плюс высокий уровень инженерной школы меткомбината, позволяющий внедрять уникальные технические решения.



«Один из примеров – производство стали на 100% из собственного чугуна без применения дорогостоящего металлолома. Ранее считалось, что в металлургии это невозможно! «Северсталь» – первая в отрасли компания, которая внедрила технологию в промышленное производство», – отметил Александр Шевелев.

В результате по показателю сквозной себестоимости «Северсталь» по итогам 2022 года серьезно опередила своих ближайших конкурентов.

Меры по повышению конкурентоспособности, принятие оперативных и гибких решений, переориентация на новые рынки сбыта позволили «Северстали» избежать наиболее пессимистичных сценариев. По первоначальным прогнозам экспертов, напомним, стальной рынок России ждало падение порядка 15%. Согласно операционным данным «Северстали», объемы производства компании по итогам 2022 года составили 10,7 миллионов тонн, что на 8% ниже показателей рекордного для металлургической отрасли 2021 года. При этом, консолидированные продажи металлопродукции сократились и того незначительнее – на 2% – до 10,9 миллионов тонн.

Сохранить и преумножить

Как отметил Александр Шевелев, на ситуацию в текущем году будут влиять сразу несколько факторов: продолжающийся рост издержек, ужесточение контроля за соблюдением антироссийских санкций, что может усложнить экспортные поставки и закупки импортного оборудования, а также общая неопределенность в экономике, связанная с общей геополитической обстановкой. В то же время, в 2023 году «Северсталь» планирует расширить экспортные поставки и упрочить свои позиции на внутреннем рынке, доля которого (с учетом стран СНГ) доходит сегодня до 80%.



«В минувшем году мы увеличили объемы продаж в России на 3%. Сейчас мы ставим перед собой задачу не только сохранять, но и преумножать свое присутствие на внутреннем рынке. Кроме того, наша компания планирует нарастить продажи и в дальнем зарубежье. Кроме того, мы рассчитываем увеличить объемы производства на 800 тысяч тонн до 11,7 миллионов тонн продукции, включая чугун», – подчеркнул Александр Шевелев.

По его словам, драйвером потребления стальной продукции, по-прежнему, будет выступать строительный комплекс. Более того, сегодня «Северсталь» предлагает новые решения для этой ключевой для неё отрасли. В частности, совместно с группой «Самолет» компания объявила о реализации в Подмоскowie пилотного проекта строительства многоэтажного жилого дома на основе металлического каркаса. Ожидается, что новые технологии позволят сократить сроки строительных работ примерно на треть. Помимо этого, металлурги ждут от государства запуска масштабных инфраструктурных проектов, в том числе, в топливно-энергетическом комплексе. Стимулировать спрос на сталь может также восстановление машиностроения и автопрома.

Проекты развития

Несмотря на сложную ситуацию в отрасли, «Северсталь» сохраняет свою инвестиционную программу фактически на уровне прошлых лет.

В 2023 году она оценивается в 1,1 миллиарда долларов.

Большую часть этих средств –

55 миллиардов рублей составят инвестиции в дивизион «Северсталь Российская сталь».

В числе ключевых инвестпроектов на череповецкой площадке «Северстали» значатся строительство котельной с установкой котлоагрегата № 11 (нацелен на увеличение выработки собственной электроэнергии), а также капитальные ремонты доменных печей № 4 «Вологжанка» и № 5 «Северянка», от работы которых зависит бесперебойное обеспечение комбината чугуном.

С введением санкций и уходом из России ведущих мировых вендеров для подавляющего большинства российских компаний особую остроту приобрел вопрос обеспечения кибербезопасности и качественного ПО. Поэтому отдельным направлением инвестпрограммы стала ИТ – сфера. Сегодня команда «Северсталь» в рамках созданного по инициативе Правительства РФ центра промышленных компетенций занимается двумя крупными проектами по разработке отечествен-

ного программного обеспечения. Речь идет о системе управления производственными процессами «MES Металлургия». И второе – программное обеспечение, связанное с оптимизацией процессов планирования предприятий с разнообразной системой управления и разветвленной цепочкой поставок. Решению этих задач помогает грантовая поддержка фонда «Сколково».

Другое важное направление инвестпрограммы компании связано с экологией. В том числе, по снижению выбросов в атмосферу в рамках федерального проекта «Чистый воздух».

С 2018 по 2022 год «Северсталь» направила на эти мероприятия около

12,6 миллиардов рублей.

В результате по сравнению с 2017 годом удалось добиться снижения совокупного объема выбросов загрязняющих веществ на 15,2%, а выбросы опасных (приоритетных) загрязняющих веществ – на 11,4%. В нынешнем году на границе санитарно-защитной зоны предприятия и на стационарных промышленных объектах в сталеплавильном и агломерационном производствах меткомбината планируется установить систему датчиков мониторинга качества атмосферного воздуха. Помимо этого, на ЧерМК реализуется комплекс мероприятий по доочистке сточных вод выпуска № 3 в реку Кошта.

Более **3 миллиардов рублей** составят инвестиции «Северстали» в социальную сферу.

Половина этой суммы – 1,5 миллиарда рублей – планируется направить на реализацию комплексного плана развития Череповца. Сейчас речь идет о реконструкции двух общественных пространств – исторической части Советского проспекта и парка «Серпантин». Помимо этого, компания продолжит помогать медицинским учреждениям города, установит специализированные спортплощадки для детей с ограниченными возможностями здоровья, увеличит грантовую поддержку различных инициатив городской общественности, поддержит детский и взрослый хоккей и так далее.

Срочная поверка газоанализаторов и других средств измерений вашего предприятия

- Метрологическая лаборатория аккредитована РОСАККРЕДИТАЦИЕЙ на право проведения работ по поверке СИ и имеет широкую область аккредитации.
- Мы находимся рядом с площадкой металлургического комбината, что особенно удобно для подрядных организаций.
- **Доставка:** можем забрать ваши приборы в поверку и привезти обратно после выполнения работ.
- Нужна срочная поверка? Выполним работы за три рабочих дня.
- При необходимости произведем ТО и ремонт приборов.



Поверка средств измерений

Из наличия можно выбрать:
• газоанализаторы (на CO, CH₄, O₂),
• средства измерений геометрических величин: штангенциркули, микрометры, угольники, линейки, рулетки.

Все приборы утвержденного типа и внесены в ГосРеестр СИ. Если интересующих Вас средств измерений нет в наличии, мы доставим их под заказ.



группа
КМ
КИПМЕТСЕРВИС



(8202) 52-00-75



info@kipmet.ru



kipmet.ru

Ремонт импортных и отечественных электродвигателей от 0,5 до 300 кВт, генераторов, трансформаторов, магнитных катушек.



Новый бренд Вологды

Вологда известна всем как туристический город. Кружево, красота которого кружит голову, масло, резной палисад, музеи, архитектура... Как приятно приехать в маленький, уютный, в чем-то лубочный городок на пару дней. Так было несколько столетий.

Но времена меняются. В XXI веке Вологда – это город машиностроителей, которые создают ее новый бренд. Центр современных технологических решений, уникального оборудования. Вы знали, что здесь выпускается конвейерное оборудование, которое работает в разных уголках России: на Дальнем Востоке, Крайнем Севере, в суровом Забайкалье, шахтах Кузбасса – и даже Африке? И там Вологда известна не только кружевом?

НПО «Аконит» – один из ТОПов отечественного машиностроения, специализирующийся на технических решениях по транспортировке насыпных грузов, – на производственной площадке «СеверМаш» презентует для своих заказчиков технологию изготовления высоконагруженных барабанов для магистральных конвейеров (протяженностью более 1 км). Они сделаны по уникальной технологии, которая была куплена 2 года назад у лидеров рынка и сейчас освоена и полностью адаптирована к российским реалиям. Высоконагруженные барабаны «Аконита» уже работают в России в условиях Крайнего Севера и не только, и в компании не сомневаются, что в дальнейшем спрос на них будет только расти.

В России барабанов с такими характеристиками больше не делают. Это 100% импортозамещение.

В Вологде это стало возможно благодаря нескольким факторам. В 2020 году НПО «Аконит» реализовал проект по техническому перевооружению одного из

участков производства под названием РАЗУМ. Здесь были установлены современные многофункциональные, полностью автоматизированные обрабатывающие центры, часть которых для России является практически эксклюзивной.

РАЗУМ позволил сделать гигантский шаг вперед в изготовлении комплектующих для конвейеров и освоить выпуск высоконагруженных барабанов для магистрального конвейерного транспорта. Диаметр барабанов достигает 2000 мм, производительность конвейера с такими барабанами достигает 10 000 т/ч, скорость перемещения груза до 7 м/с. А также – производство стяжных быстроходных муфт, которые раньше покупали в Германии. Таким образом, снижается импортозависимость российской промышленности.

Директор НПО «Аконит» Дмитрий Викторов:

– Мы для заказчика делаем то, чем он потом будет пользоваться десятилетиями. Наша задача – чтобы клиент знал, что все передовые решения, все самые современные технологии сегодня здесь в Вологде – у НПО «Аконит».

Вот так машиностроители разворачивают историю целого города. Вологда теперь может гордиться не только своей уникальной культурой и искусством, но и предприятиями. НПО «Аконит» вырос из небольшой региональной компании в лидера производства и решений, на который равняются. Именно здесь, у нас, рождаются решения, которые определяют рынок на долгие годы вперед.



В МАШИНОСТРОЕНИИ, КАК И В АВТОМОБИЛСТРОЕНИИ, ЕСТЬ СВОИ ЛИДЕРЫ

Приводной барабан
для Михайловского ГОКа

Россия, Вологда
НПО «Аконит»
2022 год

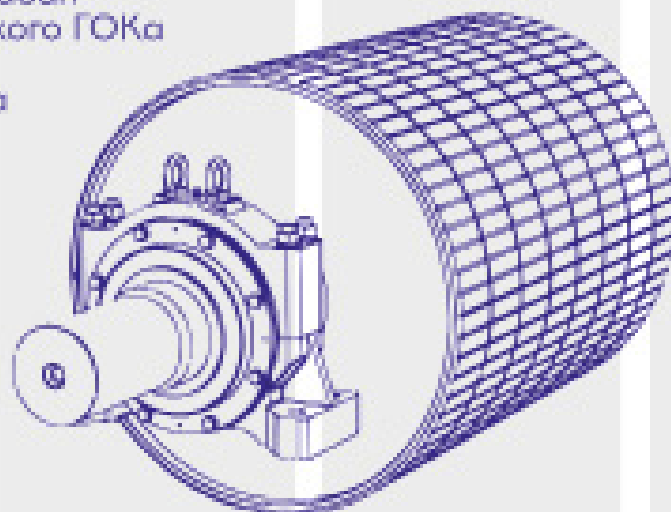

4080 л.с.

5,25 м/с

220000 н.м.

10 т



Мощность

1600 л.с.



Скорость

97,22 м/с



Крутящий
момент

1600 н.м.



Масса

1,75 т

Mercedes-Benz SLR
McLaren V10 Quad-Turbo
Brabus White Gold

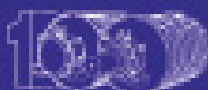
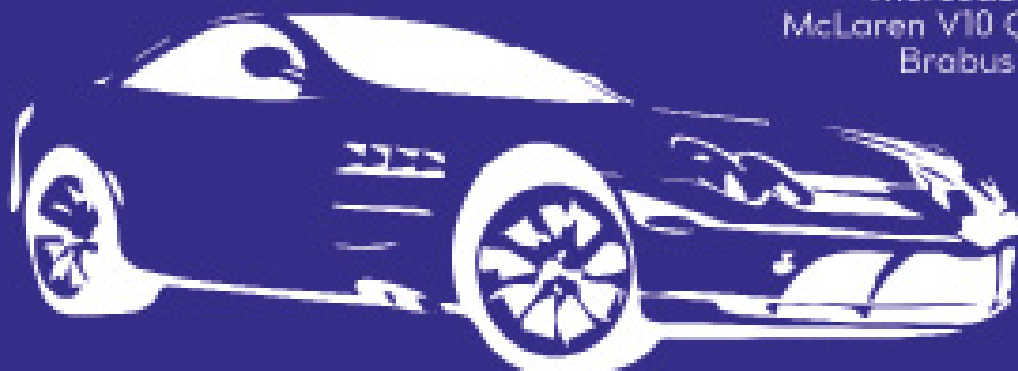

ФЕДЕРАЛЬНОЕ НАУЧНОЕ
ЦЕНТРАЛЬНОЕ УЧРЕЖДЕНИЕ

DeltaЛизинг

10 лет рядом

ФЕДЕРАЛЬНАЯ КОМПАНИЯ DELTАЛИЗИНГ (РАНЕЕ СИМЕНС ФИНАНС) НА РОССИЙСКОМ ФИНАНСОВОМ РЫНКЕ С 1999, ОФИСЫ КОМПАНИИ РАСПОЛОЖЕНЫ В 24 ГОРОДАХ РОССИИ.



За годы работы компания накопила опыт по управлению бизнесом в любых рыночных условиях, сохраняя при этом свои ценности и стратегию, которые обеспечивают эффективное и устойчивое развитие бизнеса. В 2022 году после смены основного участника, которым стала Инвестгруппа «Инсайт», и ребрендинга, компания сохранила целостность команды и операционной модели, и продолжает развитие бизнеса с фокусом на индустриальный сегмент.

В этом году офис DeltaЛизинг в Вологде отмечает 10-летний юбилей! С 2013 года представительство реализует проекты по финансированию промышленного оборудования, транспорта и спецтехники на территории Вологодской, Архангельской областей и Республики Коми. За 10 лет работы на региональном рынке команда офиса реализовала уже более 800 проектов на общую сумму более 8 млрд рублей.

Одним из последних интересных проектов Вологодского представительства стало финансирование плавильного комплекса для Череповецкого литейно-механического завода. Клиент занимается высокотехнологичным литейным и машиностроительным производством тракторов, спецтехники, изготовлением металлоконструкций. Это необычный проект с высоким уровнем сложности. Благодаря большому опыту и профессионализму команда DeltaЛизинг смогла подобрать решение, которое удовлетворило высокие требования Клиента.



Мы остались универсальной компанией, финансируем весь спектр потребностей бизнеса, как и ранее, реализуем проекты различной сложности и масштабов, работаем с Клиентами из всех отраслей экономики. Мы накопили обширный опыт в сфере финансирования самого сложного сегмента – лизинга промышленного оборудования, и мы рады, что новый собственник это ценит и поддерживает, и после ребрендинга наша профессиональная команда может и далее воплощать в жизнь такие проекты», – комментирует, Анастасия Пушкина, директор представительства.



«У нашего предприятия уже наработана длительная история сотрудничества с DeltaЛизинг. Все сделки нацелены с ориентацией на клиента, с минимальными временными затратами. Высокая скорость в работе на всех этапах взаимодействия: рассмотрение, утверждение, подписание. Получение адекватной обратной связи при общении между покупателем, продавцом и лизинговой компанией. Предложение различных вариантов финансирования для удовлетворения финансовых возможностей клиента. Профессионализм сотрудников», – поделилась *Наталья Валерьевна Дорошенко, заместитель генерального директора по экономике и финансам ООО «ЧЛМЗ».*

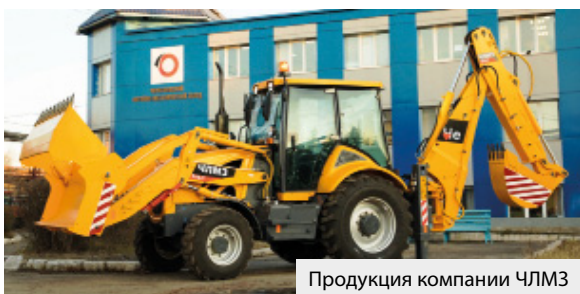

Продукция компании ЧЛМЗ

Еще один интересный и яркий проект – финансирование компании «Стройматик». Организация занимается разработкой и производством строительной техники – сваебойных установок, которые используются для возведения фундаментов на железобетонных сваях в частном домостроении. Сегодня на сваебойных установках «Стройматик» работают сотни строительных компаний не только в России, но и за ее пределами.

DeltaЛизинг входит в **ТОП-10 ЛИЗИНГОВЫХ КОМПАНИЙ РОССИИ** по итогам 2021 года и занимает лидирующие позиции в сегменте лизинга промышленного оборудования. Широкая география присутствия позволяет эффективно решать любые бизнес-задачи **БОЛЕЕ ЧЕМ В 500 ГОРОДАХ РОССИИ.** Каждый третий станок в стране был профинансирован DeltaЛизинг.



«DeltaЛизинг – наш ключевой финансовый партнер. Именно DeltaЛизинг были первыми, с кем мы начали сотрудничество по лизинговым сделкам, поэтому можно с уверенностью сказать, что нас связывают давние партнерские отношения. Мы ценим коллег за комфортные условия лизинга и гибкий подход, быстрое принятие решений по сделке, а также ее грамотную подготовку и сопровождение», – *Максим Егоренков, генеральный директор ООО «Стройматик».*



Техника Стройматик

«Мы ценим каждого нашего Клиента. Работаем с максимальными усилиями, буквально оставляем частичку души нашей Команды DeltaЛизинг в каждом проекте, так как понимаем, какое важное дело мы делаем вместе! Каждый проект – это вклад в развитие бизнеса, а иногда и просто осуществление мечты наших Клиентов – это нас очень сильно вдохновляет!» – *Анастасия Пушкина, директор представительства.*

Для компании важно расширять возможности финансирования для клиентов, разрабатывать индивидуальные решения. Одно из них – участие в государственных программах поддержки и модернизации производственных фондов. DeltaЛизинг – уполномоченная компания Фонда развития промышленности (ФРП) по реализации программы «Лизинговые проекты ФРП». Участники программы могут получить льготные займы от 1%.

DeltaЛизинг

**Представительство DeltaЛизинг
в г. Вологде:**

- 📍 Ул. Сергея Орлова, д 5,
БЦ «Белладжио», оф. 203
- ☎ (8172) 26-53-01,
- ✉ info@deltaleasing.ru,
- 🌐 deltaleasing.ru





НОВОЕ ВРЕМЯ: Экономика. Бизнес. Инвестиции



В ХОДЕ ПРОШЕДШЕГО ФОРУМА «НОВОЕ ВРЕМЯ: ЭКОНОМИКА. БИЗНЕС. ИНВЕСТИЦИИ» ЧЕРЕПОВЕЦ ПОСЕТИЛА ДЕЛЕГАЦИЯ ПРЕДСТАВИТЕЛЕЙ РЕГИОНАЛЬНЫХ ОТДЕЛЕНИЙ «ДЕЛОВОЙ РОССИИ» СЕВЕРО-ЗАПАДНОГО ФЕДЕРАЛЬНОГО ОКРУГА.

Её возглавил координатор бизнес-объединения в округе, председатель Санкт-Петербургского отделения организации Дмитрий Панов.

Делегация имела обширный географический состав: Вологда, Санкт-Петербург, Ярославль, Псков, Карелия и Новгород.

Действовать по-новому!

Это лейтмотив 5-го бизнес-форума «Экономика. Бизнес. Инвестиции». Во Дворце металлургов состоялась пленарная сессия «Вологодская область: развитие в новых реалиях». Организаторами мероприятия выступили мэрия города Череповца и Агентство Городского Развития.

Более 400 участников собрались, чтобы выработать стратегию дальнейшего социально-экономического развития и предложить механизмы донастройки главных бизнес-процессов.





По итогам форума Дмитрий Панов отметил важность данного визита: «Обсудили широкий перечень вопросов в разрезе улучшения межрегионального сотрудничества, нашли массу точек соприкосновения. Искренне рассчитываю, что уже в ближайшее время нам удастся перевести диалог в практическую плоскость».



Начался форум с федеральной повестки – председатель Санкт-Петербургского регионального отделения общероссийской общественной организации «Деловая Россия» Дмитрий Панов провел оценку текущей экономической ситуации: рассказал об особенностях новой экономики и инструментах ее развития в текущей ситуации.

Далее первый заместитель Губернатора Вологодской области Дмитрий Горбачев раскрыл основные экономические показатели региона, а также с уверенностью заявил – бизнес таких городов, как Санкт-Петербург, Псков, Петрозаводск, Вологда, готов к кооперации с Череповцом!

Также в рамках форума мэр города Вадим Германов рассказал о том, какие преобразования ждут город металлургов. Основными

шагами к развитию Череповца на 2023 год станут вопросы социальной направленности. В городе обновится трамвайный парк, начнется реконструкция Советского проспекта и парка «Серпантин». Также продолжатся работы в рамках программы «Комфортная городская среда».

Участники мероприятия наметили точки соприкосновения и готовы в дальнейшем выстроить кооперацию с предприятиями Северо-Запада из Псковской, Ленинградской областей, республики Карелия и Санкт-Петербурга. Делегация из этих регионов приняла участие в Форуме благодаря Владиславу Зворыкину, депутату Законодательного Собрания Вологодской области, председателю Вологодского регионального отделения Общероссийской общественной организации «Деловая Россия».

«Мэр города – это исключительно дружелюбно настроенный руководитель, который рад бизнесу. В нашем общении намечены несколько аспектов, по которым мы действительно можем консолидировать наши позиции, поделиться тем опытом, который есть, и помочь в реализации нескольких инвестиционных проектов», – отметил Дмитрий Панов.

Все спикеры едины в одном мнении – 2023 год готовит нам новые испытания. Но именно эти вызовы позволят каждому бизнесмену найти новые возможности для роста.

Новые микрорайоны: тепло, жильё, бизнес

Прошедший 15 декабря форум «Новое время: Экономика. Бизнес. Инвестиции» включил в себя большую повестку – это и социаль-



Также на мероприятии присутствовал председатель вологодского регионального отделения ООО «Деловая Россия» Владислав Зворыкин.

«Обсудили большое количество вопросов, связанных с межрегиональным экономическим сотрудничеством, взаимодействием между бизнес-сообществами и властью. Есть очень любопытные проекты и перспективные инициативы», – отметил Владислав Валерианович по окончании встречи.



но-экономическое развитие, механизмы бизнес-процессов, вопросы интеграции и кооперации.

Одним из ключевых событий мероприятия стало выступление мэра Череповца Вадима Германова. В частности, он рассказал о том, какие преобразования ждут город металлургов в ближайшей перспективе, отметив, что основными шагами к развитию станут вопросы социальной направленности.

Одним из таких изменений является развитие Зашекснинского района. В планах на ближайших год:

- развитие инженерной инфраструктуры;
- жилищное строительство (планируемый ввод жилья до 2035 года – 1,5 миллиона квадратных метров);
- развитие бизнеса: объекты обслуживания, торговли, питания, придорожного сервиса.

Вместе делаем наш город лучше!

Кооперация без границ

В рамках форума «Новое время: Экономика. Бизнес. Инвестиции» во Дворце Металлургов прошла нетворкинг-сессия «Межрегиональная кооперация: эффективность в новых условиях».

В ходе форума прошло обсуждение широкого спектра вопросов в разрезе межрегионального экономического сотрудничества, развития Северо-Западного федерального округа, Вологодской области и ее промышленного центра – города Череповца.

Участники делегации рассказали о межрегиональной кооперации регионов СЗФО, подчеркнув колоссальную роль кооперации и взаимовыгодного сотрудничества как в стимулировании инвестиционного потенциала региона, так и в решении задачи по импортозамещению.

Также по итогам форума Дмитрий Панов озвучил ряд инициатив по линии межрегиональной кооперации Санкт-Петербурга, Вологодской области и других субъектов федерального округа.

В рамках своего визита в Череповец делегация делороссов также посетила предприятия группы «Северный технопарк» и Музей металлургической промышленности, проект компании «Северсталь».

Организаторами мероприятия выступили Агентство Городского Развития, Российский союз промышленников и предпринимателей Вологодской области и Общероссийская общественная организация «Деловая Россия».

Сессия проходила в несколько этапов. Приветственное слово взял Дмитрий Панов, председатель Санкт-Петербургского регионального отделения ООО «Деловая Россия». В Череповец он приехал



с предпринимательской делегацией из Санкт-Петербурга, Ярославля, Пскова, Карелии и Новгорода. Дмитрий отметил, что вопросы кооперации и сотрудничества сейчас актуальны как никогда.

«В сложившейся ситуации мы должны искать новые возможности на внутреннем рынке, развивать взаимодействие. Вологодская область и Череповец имеют большой производственный и потребительский потенциал. Планируем уже в ближайшее время перевести наше взаимодействие из плоскости обсуждения возможностей в непосредственную реализацию», – рассказал Дмитрий Вячеславович.

С презентациями своих возможностей выступили компании «Северсталь» и «Апатит».

Юлия Маклакова, менеджер управления операционных закупок Дивизиона «Северсталь Российская

Сталь», рассказала об инвестиционных и ремонтных программах на 2023 год.

Михаил Швецов, начальник дирекции по инвестиционному анализу и управлению проектами АО «Апатит», сообщил участникам сессии о возможностях сотрудничества и планируемых проектах и работах на 2023 год.

Не осталось в стороне и Агентство Городского Развития. Об основных механизмах и инструментах поддержки инвесторов Череповца рассказала Елена Машанова, руководитель финансово-экономического отдела. В своём выступлении она затронула вопросы инвестиционного потенциала Череповца, а также возможностей индустриального парка «Череповец».

Участники высоко оценили прошедший нетворкинг. По итогам они смогли получить главное –

инвестиции в будущее, оценить потенциал собственных бизнес-идей, получить ответы на интересующие вопросы от предпринимательского сообщества, расширить круг общения и приобрести потенциальных партнеров для межрегиональной кооперации.

Выражаем благодарность за помощь в проведении форума компании «Северсталь», Дворцу металлургов, а также объединениям предпринимателей «Деловая Россия» и Союз промышленников и предпринимателей.

РЕСУРСНАЯ ПОДДЕРЖКА БИЗНЕСА

**ФОНД
РЕСУРСНОЙ
ПОДДЕРЖКИ**



НЕХВАТКУ ФИНАНСОВЫХ РЕСУРСОВ ПРЕДПРИНИМАТЕЛИ СЧИТАЮТ ОДНИМ ИЗ ОСНОВНЫХ ПРЕПЯТСТВИЙ ДЛЯ РАЗВИТИЯ СВОЕГО ДЕЛА. МЕЖДУ ТЕМ, ПРИ ПОДДЕРЖКЕ ГОСУДАРСТВА СОЗДАНЫ ДЕЙСТВЕННЫЕ ИНСТРУМЕНТЫ ПО РЕШЕНИЮ ЭТОЙ ПРОБЛЕМЫ. В РАМКАХ РЕАЛИЗАЦИИ НАЦИОНАЛЬНОГО ПРОЕКТА «МАЛОЕ И СРЕДНЕЕ ПРЕДПРИНИМАТЕЛЬСТВО И ПОДДЕРЖКА ПРЕДПРИНИМАТЕЛЬСКОЙ ИНИЦИАТИВЫ» ФОНД РЕСУРСНОЙ ПОДДЕРЖКИ МСП ВОЛОГОДСКОЙ ОБЛАСТИ ПРЕДОСТАВЛЯЕТ ПРЕДПРИНИМАТЕЛЯМ ВОЛОГОДЧИНЫ ЦЕЛЫЙ РЯД ФИНАНСОВЫХ ПРОДУКТОВ С ЛЬГОТНЫМИ СТАВКАМИ.



К тому же ФРП снизил проценты по целому ряду программ, расширив доступ регионального бизнеса к заемным средствам. Прежде всего, изменения по ставкам затронули наиболее востребованные у предпринимателей микрозаймы. Речь идет о таких программах, как «Оборотный», «Инвестиционный», «Рефинансирование». С 1 февраля ставки по этим микрозаймам составляют – 3,5% для монопрофильных муниципальных образований при реализации приоритетных проектов и 7,5% для прочих заявителей.

«Цель снижения ставок по нашим флагманским продуктам – расширить доступ бизнеса к льготным займам. Кроме того, мы упростили пакет документов для оформления заявок. Предприниматели, зарегистрированные в Вологодской области, могут получить у нас средства на развитие бизнеса, на пополнение оборотных средств, строительство, ремонт, открытие нового производства, обучение персонала, на маркетинг и рекламу, сопровождение экспортного контракта и так далее», – **отмечает исполнительный директор Фонда Екатерина Хозяйнова.**

Вопрос о том, где взять деньги для развития бизнеса, особенно актуален для начинающих предпринимателей. Для них Фонд ресурсной поддержки подготовил специальный финансовый продукт – «Лёгкий старт» под 1% годовых. Его заявителем может выступать субъект МСП, зарегистрированный и осуществляющий деятельность на территории Вологодской области менее года. Сумма микрозайма – один миллион рублей, срок микрозайма – до трех лет.

Фонд ресурсной поддержки создан в Вологодской области в 2010 году. За это время было выдано льготных займов на общую сумму в 3,6 миллиардов рублей. Финансовыми продуктами Фонда воспользовались порядка 2,4 тысячи предпринимателей, работающих в самых разных отраслях. В том числе, лесном комплексе, торговле, сфере услуг и туризме, образовании, медицине, производстве мебели, сельском хозяйстве и так далее.

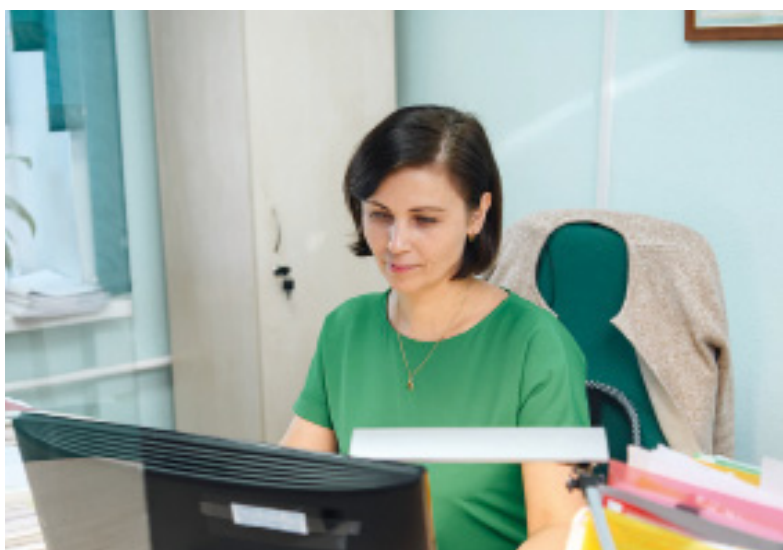

В настоящее время в активе Фонда ресурсной поддержки 11 финансовых программ, направленных на поддержку бизнеса.

«Мы выдаем льготные займы как начинающим, так и уже состоявшимся предпринимателям. Допустим, воспользовавшись программой «Лёгкий старт», уже спустя полгода работы, при условии своевременных расчетов

и платежей, предприниматель может заявиться на другие финансовые продукты. Есть много примеров того, как Фонд оказывает поддержку субъектам МСП на всех этапах их становления. Это и есть акселерация, когда при нашей поддержке бизнес растет и развивается», – говорит Екатерина Хозяйнова.

Максим АЛЕКСЕЕВ

www.frp35.ru
(8172) 73-74-14
г. Вологда, ул. Маршала Конева, д.15, оф. 307





от
2000 ₽

Одноместный номер
Класс: стандарт.
Количество гостей: 1



от
3800 ₽

Двухместные номера
Класс: стандарт (раздельные
или совмещенные кровати).
Количество гостей: 2



от
4000 ₽

Четырехместный номер
Класс: комфорт (раздельные
или совмещенные кровати,
диван, кухня).
Количество гостей: до 4



от
5000 ₽

Свадебный номер (люкс)

ГОСТИНИЦА ГАЛЕРЕЯ ★★★



• **Каждый номер имеет уникальный дизайн** и назван именем российского художника. В гостинице представлена выставка-продажа картин «Череповецкие живописцы» с целью популяризации местных художников.

• **Во всех номерах** телевизор, сейф, кондиционер, холодильник, бесплатный wi-fi.

• **Дополнительно** тренажерный зал, сауна, бассейн, прокат велосипедов, прокат лыж (зимой), услуги прачечной и др.

• **В шаговой доступности** Ледовый дворец, Аквапарк, Храм Преподобного Сергия Радонежского, ТЦ «ИЮНЬ», «Вкусно и точка», парк Серпантин.



сауна



бассейн



тренажерный зал

Свяжитесь с нами

Телефон: 8 (931) 526-20-00

сайт: <https://галерея35.рф/>

Адрес:

г. Череповец, ул. Городецкая, 10

E-mail: gost-gal@yandex.ru

Режим работы: круглосуточно

ПРИГЛАШАЕМ ПОСЕТИТЬ НАШЕ АРТ-КАФЕ

• Кафе • Гостиница • Фото-зона • Картинная мини-галерея

И многое другое «ДВОРИК БРОДЯЧЕЙ КОШКИ»

г. Череповец, ул. Городецкая, 10. Справки: 62-30-14



ВСТРЕЧАЙ ДЕНЬ НА ЛЮБИМОЙ КУХНЕ!



интерьер

КУХНЯ – ЭТО МЕСТО, ГДЕ СОБИРАЕТСЯ ВСЯ СЕМЬЯ И ГОСТИ ДЛЯ ТОГО, ЧТОБЫ ПООБЩАТЬСЯ И ПРОВЕСТИ ВРЕМЯ ВМЕСТЕ.

Мы за семейные ценности, поэтому мы так много уделяем внимания не только функциональности вашей будущей кухни, но и комфорту, чтобы ваша кухня излучала атмосферу тепла и уюта.

Салон дизайна и мебели «Я ИНТЕРЬЕР» в Череповце предлагает фабричные кухни: стильные российские «NEO-кухни» и эксклюзивные дизайнерские кухни «ZuchelKuche» производства Германии.

NEO-Кухни – это стильный дизайн, согласованный с ритмом жизни.

Мебель элегантна, практична, надежна. Она отличается высокой точностью размеров, детальностью проработки внутреннего наполнения, достойным качеством, разумной ценой. Ее задача – улучшить комфорт выполнения рабочих процессов, обеспечить удобство хранения большого количества продуктов, ежедневно дарить физическое и сенсорное удовольствие от готовки.

Эксклюзивные дизайнерские кухни "ZuchelKuche" производства Германии – это сочетание настоящего немецкого качества и цены, выгодно отличающей их на фоне аналогичных предложений. Такого баланса цены/качества кухонь "ZuchelKuche" удалось достичь за счет оптимальной организации процесса производства. В результате, вы получаете кухни "ZuchelKuche" укомплектованные самой «прогрессивной» фурнитурой, механизмами, системами освещения, петлями Blum, «умными» системами внутренней организации шкафов от Vauth-Sagel в России.

Мы выделили 5 причин, которые позволят вам убедиться в плюсах кухни на заказ!

✓ Причина №1:

В готовом наборе, несмотря на широкий ассортимент на рынке, заложен определенный перечень предметов, которые вам могут быть просто не нужны.

✓ Причина №2:

Если помещение кухни нестандартное, оптимальное решение – угловая кухня (или другой формы) на заказ. Это позволит учесть все нюансы и недостатки пространства.

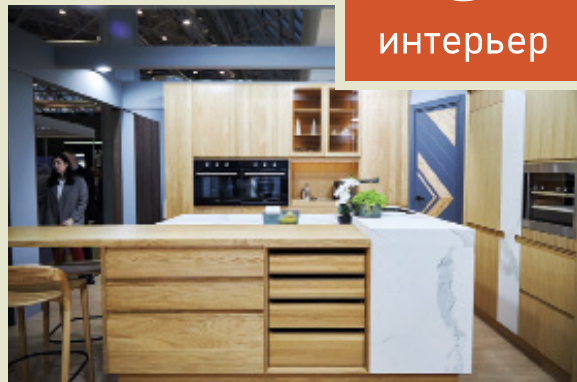

✓ Причина №3:

Кухни на заказ позволяют эргономично использовать пространство и соответствовать современным модным тенденциям.

✓ Причина №4:

Индивидуальный проект позволяет задействовать каждый сантиметр пространства, что очень важно в небольших по площади помещениях.

✓ Причина №5:

Ваша кухня будет уникальна! Планировка, стиль, наполнение, цвет – все будет только так, как вы пожелаете!

Ждем вас в гости в Череповце на Раахе 48 Б!

Телефон: **8-921-065-77-81**

Мы изготовим мебель по Вашим индивидуальным размерам, специально для Вас!



• Официальный представитель в Череповце: **салон дизайна и мебели «Я ИНТЕРЬЕР».**

• Группа Вконтакте: **<https://vk.com/yainterier>**

НОВАДОМ

ЗАВОД КАРКАСНОГО ДОМОСТРОЕНИЯ

КОМПАНИЯ «НОВАДОМ» НОВЫЙ, НО УЖЕ ИЗВЕСТНЫЙ ИГРОК НА РЫНКЕ ИНДИВИДУАЛЬНОГО ДОМОСТРОЕНИЯ ВОЛОГОДСКОЙ ОБЛАСТИ И ЗА ЕЕ ПРЕДЕЛАМИ. КОМПАНИЯ ПРОЕКТИРУЕТ, ПРОИЗВОДИТ И МОНТИРУЕТ ЖИЛЫЕ ДОМА ПО ПАНЕЛЬНО-КАРКАСНОЙ ТЕХНОЛОГИИ.



Евгений Заботин –
основатель компании «Новадом»

Основная бизнес-идея компании – это удобный для жизни, современный, эстетичный, качественный, энергоэффективный дом, построенный за максимально короткое время и разумные деньги.

КАК НАМ УДАЕТСЯ ЭТОГО ДОСТИЧЬ?

ТИПОВЫЕ ПРОЕКТЫ...

Мы не размениваемся на разнообразие. На основе анализа рынка мы разработали два базовых проекта в скандинавском стиле – FREEDOM (1 этаж, 100 м² теплый контур, 75 м² террасы) и FUSION (2 этажа, 170 м² теплый контур, 50 м² террасы). Это позволяет нам сделать производство максимально эффективным и довести наш продукт до совершенства, сделать его технологически продуманным, просчитанным до мелочей и доступным.

Основная идея наших домов заключается в разумном и максимально комфортном сочетании

использования закрытых и открытых пространств, что, собственно, и отличает жизнь в индивидуальном доме от жизни в квартире.



ЗАВОДСКОЕ ПРОИЗВОДСТВО...

Все элементы домокомплектов (панели пола, стен, кровли и щиты террас) мы собираем на заводе из качественных сертифицированных материалов, что позволяет добиться высокого качества и точности сборки, а также исключить воздействие неблагоприятных погодных факторов.



СРОКИ СТРОИТЕЛЬСТВА...

Фундамент на железобетонных сваях по технологии «Стройматик» возводится за 1 день без всякого ущерба для ландшафта Вашего участка. Монтаж дома под крышу из панелей, собранных на заводе, занимает 3-4 дня. Отделка фасада, обустройство террас и внутренние работы выполняются за 30 дней. Параллельно может вестись работа по подключению к коммуникациям. По истечении указанных сроков дом готов для реализации планировочных решений и чистой внутренней отделки.

НАШИ ДОМА...

Толщина утепления стен и пола – 200 мм. Кроме того, весь дом дополнительно обшивается фибролитовыми плитами Nordeco, усиливающими жесткость конструкции, тепло- и звукоизоляцию. Утепление кровли – 300 мм. Ширина оконного профиля 82 мм.





Однокатная кровля из профлиста с высотой профиля 60 мм, не требует обслуживания. Энергоэффективность наших домов, составляет не менее А+, что позволяет существенно экономить на отоплении. Комбинированные фасады выполнены из металла и дерева. Пол на террасах и балконах сделан из террасной доски. Все деревянные элементы прошли антисептическую обработку на заводе. Партнерские отношения с поставщиками, высокая скорость производства и строительства позволяют нам фиксировать стоимость дома на этапе договора с клиентом.

Компания «Новадом» дает гарантию на все произведенные панели и домокомплекты, а также дома, собранные специалистами компании или под их контролем.

◆ НАШИ ПРОЕКТЫ...

Активно строится коттеджный поселок «Новопарк», где уже есть целая улица, состоящая из наших домов. Он находится в 12 км от города, асфальтовая дорога идет до самого поселка. Территория «Новопарка» закрытая, там уже проведена электрификация, отсыпаны шлаком улица, выходящая к собственному пляжу, и подъезды к домам. На участках площадью 10-15 соток выполнен дренаж. В «Новопарке» мы пока построили 7 домов, 5 из которых уже нашли хозяев. Совместно с администрацией Череповецкого района мы рассматриваем возможность реализации проекта комплексного развития территории, в этом случае масштабы проекта увеличиваютсякратно, и речь уже пойдет о поселке из нескольких десятков наших домов. Параллельно мы развиваемся территориально, наши партнеры в Москве, С-Петербурге, Татарстане, Архангельске и Иваново, уже предлагают клиентам наши дома, панельный конструктив которых позволяет легко перевозить их на любые расстояния.

◆ ДЛЯ БИЗНЕСА...

В прошлом году мы разработали проект модульного дома «Крым». Это небольшой дом площадью

30 м², включающий кухню-гостиную, спальню и ванную комнату. Он может использоваться как туристический домик на базе отдыха, гостевой домик или небольшая летняя дача. Этот дом также может быть укомплектован террасой площадью до 20 м².

◆ ИТОГИ...

Итак, компания «Новадом» производит и строит комфортные для проживания, эстетичные, рациональные и экономичные дома, которые долгие годы будут служить вам верой и правдой. Их главная особенность – функциональность, комфорт и уют в сочетании с простотой и эргономикой современного дизайна. Использование натуральных материалов и объемно-пространственных решений позволяет легко вписать дома в окружающую среду.

**МЫ НЕ ПРОДАЕМ ЦЕНУ – МЫ ПРОДАЕМ ЦЕННОСТИ.
У НАС НЕ БУДЕТ ДЕШЕВЛЕ ВСЕХ, У НАС БУДЕТ ЛУЧШЕ!**

КОМПАНИЯ «НОВАДОМ»

+7 (800) 550-24-23

<https://domnova.ru/>

<https://vk.com/domnova35>



Северсталь Авиа

Череповец - Казань

2 раза в неделю

Подробности на сайте: www.severstal-avia.ru

162000, Россия, Вологодский обл., д. Ботово, Аэропорт

Лицензия ПП0135 от 30.01.2013 г.

Реклама

Ассоциация «Промыслы Вологодчины» (НКО): культурное наследие, проекты и сила кооперации



Богатство культуры

Прямо сейчас, наше общество испытывает потребность в живом свидетельстве богатства культуры русского народа. Люди стали чаще проявлять интерес к своей истории и нуждаются, в том числе, в переоценке и перезагрузке культурных смыслов. Не зря прошлый год был объявлен годом народного искусства и нематериального культурного наследия народов России. Так, в новогоднюю ночь (2021/2022) глава государства В.В. Путин сказал, что «В такое непростое время, как сейчас, очень важен настрой на созидание, стремление обязательно реализовать свои личные планы и принести пользу обществу и родной стране».

В 2022, были утверждены новые праздники: общероссийский «День народных художественных промыслов», и региональный «День Вологодского масла». А в ноябре 2022 Президентом РФ был подписан Указ № 809 «Об утверждении Основ государственной политики по сохранению и укреплению традиционных российских духовно-нравственных ценностей».

Все эти приоритеты полностью согласуются с целями и задачами Ассоциации предприятий народных художественных промыслов, мастеров и ремесленников «Промыслы Вологодчины», образованной в 2020 году.

был поддержан Президентским Фондом культурных инициатив и Правительством Области, стал победителем конкурса Фабрики разработок ЧГУ, вошел в число финалистов Всероссийского конкурса «Туристический сувенир»

Членами Ассоциации на данный момент являются: социальное предприятие НХП «Надежда», школа-студия «Вологодские росписи», Губернаторский колледж народных промыслов, Череповецкий государственный университет и др. Также в состав ассоциации входят отдельные индивидуальные мастера-художники и представители многих центров традиционной народной культуры Вологодской области, творческие ремесленные коллективы мастеров. Совсем недавно присоединился музей бочки и бондарного дела, объединившись с которым удалось реализовать несколько уникальных творческих проектов.



О силе объединений

Реализованный в 2022 году Межмузейный и межрегиональный просветительский проект «Русский Север Расписной», разработанный совместно со студентами и преподавателями ЧГУ, работниками вологодского предприятия НХП «Надежда» и Кирилловским музеем бочки вошел в число лучших практик региона,

(в номинации «Сувенир музея») и стал участником конкурса «Культура онлайн».

Проектная деятельность и сейчас активно ведется Ассоциацией – ожидается оглашение результатов очередного конкурса Президентского фонда культурных инициатив, куда подавалась заявка на создание при предприятии НХП «Надежда» музея-мастерской.

Также на стадии реализации находится проект «Неземная роспись», суть которого сводится к популяризации росписи по дереву, путем отправления «в небо» продукции предприятия НХП «Надежда». Планируется, что в течение целого месяца, ежедневно на борту воздушных судов «Северсталь Авиа» будет вручение расписного изделия с фирменной «Вологодской росписи по серебру» счастливицу – случайно выбранному пассажиру.

БЕЗОПАСНОСТЬ, КАЧЕСТВО И КОМФОРТ – СТИЛЬ РАБОТЫ НАШЕГО ПРЕДПРИЯТИЯ



КОМПАНИЯ «НОВОТРАНС» ХОРОШО ИЗВЕСТНА ЖИТЕЛЯМ ЧЕРЕПОВЦА И ВОЛОГДСКОЙ ОБЛАСТИ. РУКОВОДСТВО ЭТОГО ПРЕДПРИЯТИЯ ПРИСТАЛЬНО СЛЕДИТ ЗА СОБЛЮЖЕНИЕМ ВСЕХ НОРМ И ПРАВИЛ В ОБЛАСТИ БЕЗОПАСНОСТИ ПЕРЕВОЗОК. О ТОМ, КУДА И НА КАКИХ АВТОБУСАХ МОЖНО СОВЕРШИТЬ ПОЕЗДКУ С ПОМОЩЬЮ «НОВОТРАНСА», МЫ ПОБЕСЕДОВАЛИ С ДИРЕКТОРОМ КОМПАНИИ ГЛЕБОМ НАЗАРКОВЫМ.

– Глеб Владимирович, компания «Новотранс» была создана в 1995 году. Как Вам удается успешно работать на рынке пассажирских перевозок более 27 лет?

– Все дело в том, что основными принципами работы нашей компании являются безопасность всех видов перевозок, качество предоставляемых услуг и, конечно же, ответственность за взятые на себя обязательства. Для многих именно эти критерии являются главными при выборе перевозчика, поэтому на нашем предприятии создана

служба контроля за выполнением каждой перевозки. Многим сфера пассажирских перевозок кажется простой. Грубо говоря: купил автобус, получил лицензию, дал рекламу и вози-знай. Наверно, когда-то так и было, но не сейчас. Постоянные изменения в транспортном законодательстве, растущая стоимость запчастей, формирование водительского состава и четко работающая механослужба, экономика перевозок и многие другие факторы заставляют перевозчиков основательно шевелиться, быть в тонусе 24/7.

– Расскажите, какие автобусы у Вас в парке, и для каких целей их заказывают?

– Цели всегда разные. В зависимости от запросов клиента мы можем предоставить микроавтобус на 17-20 мест, также автобус средней вместимости до 30 мест и туристические автобусы высокого класса до 53 мест. У нас свежий парк автобусов и, несмотря на непростую экономическую ситуацию (санкции), мы стараемся ежегодно обновлять наш автопарк. Это требование времени. Качество перевозок должно быть на высоком уровне. Автобусы у нас чаще всего заказывают для перевозки детей, поэтому отношение к безопасности и комфортности перевозок особенное. Мы осуществляем внутригородские и междугородние перевозки для детей, для смешанных групп (дети+взрослые) и для взрослых групп.

По желанию клиента мы готовы отправиться по любому маршруту. Недавно наш автобус совершил тур по восемнадцати городам России. Поездка заняла почти две недели, и за это время водитель и наши заказчики не просто сработались, но и сдружились.

– У Вас теперь есть и собственное турагентство, расскажите о нём.

– Да, мы получили статус туроператора (РТО 024070), и предлагаем готовые туристические направления как для детей, так и для взрослых. Если говорить о детях, то это различные поездки по Вологодской области и России. Причем, позвонив нам, заказчики получают полный пакет услуг: мы сами оформим все документы для перевозки; подадим уведомление в ГИБДД, если это перевозка детей; подберем нужный по вместимости автобус и организуем развлекательно-познавательную программу. Это может быть авто-

бусная экскурсия с экскурсоводом или поездка в конкретное место, например, в музейный комплекс «Семеново» в Вологду, где для ребят к их приезду уже будет подготовлена игровая программа с обязательным душевным чаепитием с пирогами. Проще говоря, по звонку заказчика мы подберем подходящий тур и все организуем, а ему останется только выбрать дату поездки.

– Сейчас активно развивается внутренний туризм. Какие направления востребованы у ваших заказчиков?

– Конечно, самыми популярными направлениями, помимо достопримечательностей в Вологодской области, являются поездки по Золотому кольцу. У нас заключены соглашения с ведущими экскурсоводами во всех городах, куда мы возим туристов, поэтому нашим пассажирам стоит только наметить ориентир, а дальше мы справимся. Также довольно часто заказывают автобусы для поездок в Ярославль, Москву, Санкт-Петербург, Нижний Новгород и Казань. Нами уже отработаны эти направления с учетом мест для стоянки, где пассажиры могут перекусить и отдохнуть. Кроме того, мы можем организовать познавательные программы с обзорной экскурсией, а также полностью взять на себя планирование поездки для самых взыскательных путешественников.

Очень радует, что все чаще поступают заказы на организацию перевозок в места воинской славы и музейные комплексы, посвященные победе в Великой Отечественной Войне. Например, большую популярность получили такие направления, как парк «Патриот» под Москвой, Музей Победы на Поклонной горе. В наших планах организовать поездку к памятнику «Родина-мать зовёт!» – главной

достопримечательности мемориального комплекса на Мамаевом кургане в Волгограде. Очень приятно читать отзывы наших клиентов после таких поездок.

– Есть ли у Вашей компании отличительные особенности, которые выделяют её среди множества конкурентов?

– Наверно, это просто любовь к тому, чем ты занимаешься. Мы получаем удовольствие от проделанной работы, когда клиенты удивляются тому, как четко организована наша работа, включая квалификацию и внешний вид водителя, который выглядит с иголочки. Здесь очень важно не хитрить, а делать дело по-настоящему добросовестно. Мы работаем «в белую», в строгом соответствии с законодательством, название компании и юридический адрес не менялись уже более 25 лет. Мой личный мобильный телефон находится в открытом доступе и размещен на всех информационных ресурсах компании. У нас постоянный водительский состав, текучки нет и, несмотря на кадровый дефицит в водительской сфере, в ежедневнике всегда есть телефоны тех, кто хочет у нас работать. Это в наше время очень важный аргумент.

– Неожиданный вопрос, но, думаю, ответ будет любопытен многим. Почему Вы выбираете исключительно белый цвет для своих автобусов?

– Мы неслучайно выбираем микроавтобусы и автобусы белого цвета, ведь это символ чистоты, свободы и праздника. Согласитесь, приятно, когда на ваше мероприятие приезжает красивый новый автобус, оснащенный всем необходимым для комфортной поездки. У водителей особый дресс-код – белая рубашка, темные брюки и фирменная жилетка.



– Вернемся к принципам работы. Я правильно поняла, что безопасность – это самый важный приоритет компании «Новотранс»?

– Да, вопрос безопасности перевозок лежит в основе нашей работы, ведь клиенты доверяют нам самое ценное – свою жизнь. Как мы заботимся о них? Во-первых, все наши пассажиры застрахованы согласно ОСГОП. Во-вторых, перед каждым рейсом и после него водитель проходит медосмотр, который включает не только процедуру «подышать в трубочку», но измерение давления, проверку общего состояния. В-третьих, перед выездом наши автобусы проходят тщательный технический осмотр под руководством механика. Кроме того, все наши автобусы оборудованы двойными датчиками «Глонасс», которые помогают отслеживать их передвижение, и передают данные о движении автобусов в территориальный отдел

Транснадзора. Этот вопрос особенно актуален при перевозке детей. Отправляя ребенка на нашем автобусе, скажем, в лагерь, родитель получает пароль к специальной программе, которая позволяет отследить, где находится автобус, с какой скоростью движется, где останавливался и так далее. Сделать это можно, даже если путь лежит за пределы России. Также каждый автобус оборудован комплектом видеофиксации. Информация с видеокamer передается на смартфон в реальном времени ответственному по БДД (безопасность дорожного движения) и директору.

– Глеб Владимирович, я поняла, что ваши автобусы не только красивы, удобны и безопасны, но и современны. Но как говорится, лучше один раз увидеть. Где можно посмотреть машины вашего автопарка, доступные для заказа на мероприятия?



– У нашей компании есть свой сайт www.novotrans.ru, который работает уже больше 15 лет.

Кроме того, в социальной сети «ВКонтакте» поддерживается несколько тематических групп: vk.com/sprinter35 – для заказа автобусов, и vk.com/novotranstur – группа, посвященная автобусным экскурсиям.

Вся информация там реальная и актуальная. Именно поэтому наши сотрудники, предлагая посетить туристические направления, в обязательном порядке лично посещают их перед поездкой, чтобы отладить все организационные моменты.

**МЫ ГОТОВЫ
К СОТРУДНИЧЕСТВУ И
ОТКРЫТЫ ДЛЯ КАЖДОГО!**

Группа по заказу автобусов
от 8 до 53 мест



Заказ автобусных
экскурсий





HOWO SITRAK

Официальный дилер грузовой техники HOWO и SITRAK

Продажа, сервис, гарантийное обслуживание,
ТО, кузовной ремонт, запчасти. Высокой сервис.



HOWO T5G

колесная формула	6*4 / 8*4
двигатель	лицензия MAN 400 л.с./440 л.с.
трансмиссия	12-ст, синхронизируемая
кабина	MAN TGS
технические	
грузоподъемность	32 000 кг / 40 000 кг
кузов металл	длина 7 м, борта 6 м
объем кузова	19 куб. - 5200*2300*1500+200 (6*4) 25 куб. - 5600*2300*1500+200 (6*4) 29 куб. - 7100*2300*1500+200 (8*4) 35 куб. - 7600*2300*1500+200 (8*4)



HOWO HW 76

колесная формула	6*4 / 8*4
двигатель	380 л.с.
трансмиссия	12-ст, синхронизируемая
кабина	HOWO FM
технические	
грузоподъемность	32 000 кг / 40 000 кг
кузов металл	длина 8 м, борта 6 м
объем кузова	19 куб. - 5600*2300*1500 (6*4) 25 куб. - 5600*2300*1500+500 (6*4) 29 куб. - 7100*2300*1500+200 (8*4) 35 куб. - 7600*2300*1500+500 (8*4)



SITRAK C7H

колесная формула	4*2 / 6*4
двигатель	сертифицирован MAN 440 л.с. - 540 л.с.
трансмиссия	MAN АКСИ
кабина	C7H-G, C7H-F
	CCY 1150/1250/1350
навеска	штатная / опциональная / ресорная
горючее	длинная / короткая
экстерьер	2 двери / 3,5 двери
технические	бачки 600л.+400л. / 860л.+400л.

Гарантия на всю технику - 1 год без ограничения пробега. В наличии на складе в Вологде.
Поставка в любой регион от 10 рабочих дней. Выгодное обучение водителей.

МБ Вологда

официальный дилер

Россия, 160019, Вологда,
ул. Чернышевского, 124-Г (около рынка)
ул. Старое место, 8А (оформляем кредит)

Тел: +7 8172 78-10-30; +7 921 710-80-48 (WhatsApp, Viber)

www.howo35.ru vl.com/howo35

КРУПНЕЙШАЯ ТРАНСПОРТНАЯ

15 лет на рынке транспортных услуг **350** единиц различной техники



АВТОМОБИЛЬНЫЕ КРАНЫ

АВТОМОБИЛЬНЫЕ КРАНЫ от 16 до 160 тонн под выполнение любых задач

СОВРЕМЕННАЯ ТЕХНИКА
(производство Россия, Япония, Германия)

АТТЕСТОВАННЫЙ ПЕРСОНАЛ

35 единиц

АВТОМОБИЛЬНЫЕ ВЫШКИ с различной высотой подъема от 12 до 60 метров

ТЕЛЕСКОПИЧЕСКИЕ, КОЛЕНЧАТЫЕ

ВЫСОКОКВАЛИФИЦИРОВАННЫЕ СПЕЦИАЛИСТЫ

25 единиц



АВТОМОБИЛЬНЫЕ ВЫШКИ

ПОЛНОПРИВОДНАЯ ТЕХНИКА под любые цели и задачи

ГРУЗОПОДЪЕМНОСТЬ до 7 тонн

МАССА ПЕРЕВОЗИМОГО ГРУЗА до 10 тонн

Профессиональные, аттестованные специалисты с допусками к работам повышенной опасности



МАНИПУЛЯТОРЫ



КОМПАНИЯ ВОЛОГОДСКОЙ ОБЛАСТИ

1100 профессионалов своего дела **8** регионов присутствия в России

БОЛЕЕ 70 ЕДИНИЦ

ГРУЗОПОДЪЕМНОСТЬ от 10 до 40 тонн

РАБОТА ПО ВСЕЙ РОССИИ

СОВРЕМЕННАЯ ТЕХНИКА 2019-2022 гг. выпуска



САМОСВАЛЫ

22 ЕДИНИЦЫ

- **Экскаваторы колесные полноприводные и гусеничные:** объем ковша от 1 до 2,5 м. куб.
- **Бульдозеры с разрыхлителями:** от 16 до 22 тонн
- **Катки полноприводные грунтовые:** от 16 до 22 тонн
- **Катки полноприводные грунтовые:** от 16 до 22 тонн

Операторы с большим опытом

Доставка техники до места работы на собственных тралах



СТРОИТЕЛЬНАЯ ТЕХНИКА

ТРАНСФЕРЫ И ВСТРЕЧИ ДЕЛЕГАЦИЙ ЛЮБОГО УРОВНЯ

КОРПОРАТИВНЫЕ ПЕРЕВОЗКИ

КОМФОРТНЫЕ И БЕЗОПАСНЫЕ ПУТЕШЕСТВИЯ по России и странам ближнего зарубежья



ПАССАЖИРСКИЕ АВТОБУСЫ

🌐 tat35.ru

☎ +7 (8202) 63-12-76

✉ transauto35@list.ru

📍 Вологодская область,
г. Череповец,
ул. Гоголя, д. 57



«ДРОЗД»: 20 лет полет нормальный

Бесплатные секции для детей и подростков, победы в престижных российских и международных соревнованиях, президентские гранты и признание на федеральном уровне, помощь в оснащении необходимым инвентарем спортивных учреждений Череповца и муниципальных образований Вологодской области, волонтерская, научная и просветительская деятельность – таков результат работы проекта «ДРОЗД» («Детям России – образование, здоровье и духовность»). В этом году этой важной социальной инициативе компании «ФосАгро» исполняется 20 лет.

Победы и вызовы

В компании «ФосАгро» прекрасно понимают: результаты производственной деятельности во многом зависят от социального благополучия городов и территорий, где расположены предприятия Группы. На практике это выливается в широкий спектр благотворительных программ, направленных на поддержку здравоохранения и образования, физкультуры и спорта, развития инфраструктуры, сохранения исторического наследия и так далее. В их число входит и проект «ДРОЗД».

За два десятилетия это движение прошло сложный, насыщенный и одновременно успешный путь. Каждый год был полон вызовов и побед. Но главное, при этом, остается неизменным – воспитание здоровых, спортивных, творческих мальчишек и девчонок с активной жизненной позицией, для которых патриотизм – не просто красивое слово.

Сегодня «ДРОЗД-Череповец» – это **17 СЕКЦИЙ** по различным видам спорта, **94 СПОРТИВНЫЕ ГРУППЫ**, в которых занимается более 1800 детей и подростков. В общей сложности, за два десятилетия было подготовлено **более 350 СПОРТСМЕНОВ-РАЗЯДНИКОВ**, среди которых победители и призеры региональных, всероссийских и международных соревнований по полиатлону, самбо, художественной гимнастике и футболу.



«Для компании «ФосАгро» проект «ДРОЗД», отмеченный государственной премией Правительства Российской Федерации, является важным направлением социальной ответственности компании. И как бы не менялась внешняя ситуация общественного развития, какие бы задачи мы не ставили перед собой, неизменным останется главная цель – формирование у наших детей мотивации к познанию, творчеству, труду и спорту, приобщения к духовным ценностям и традициям русской народной культуры», – **отмечает директор АНО «ДРОЗД – Череповец» Андрей Дубровин.**

Начиная с 2019 года, «ДРОЗД-Череповец» активно заявил о себе на федеральном уровне. Проекты этой некоммерческой организации вошли в число победителей трех конкурсов Фонда президентских грантов, трех конкурсов на получение субсидии Правительства Вологодской области, стали призерами конкурса Общественной палаты РФ и победили в конкурсе Общественной палаты Вологодской области «Общественное признание». А в 2022 году с проектом «ГТО без границ» (организация секций по подготовке к сдаче норм ГТО для детей с ограничениями по здоровью) АНО «ДРОЗД – Череповец» стало финалистом Международной премии «#МЫВМЕСТЕ».

«Для нас – это большой успех. Но надо понимать, что за каждой такой победой стоит большая и кропотливая работа всего нашего коллектива, и, конечно, огромная поддержка АО «Апатит» и наших социальных партнёров, которых с каждым годом становится всё больше. Для меня, как руководителя, такое признание – это не столько результат работы, сколько открытие новых возможностей для новых идей», – говорит Андрей Дубровин.

В масштабах региона

При этом, «ДРОЗД» известен не только непосредственно в Череповце, но и в соседних с городом муниципалитетах. Поддержка организации особенно значима именно в небольших поселениях, далеко не каждое из которых располагает кадровыми, материально-техническими, финансовыми и другими ресурсами для организации занятий физкультурой и спортом.

Ещё в 2004 году, фактически с момента старта проекта «ДРОЗД» в Череповце, при участии организации была открыта секция полиатлона в поселке Кадуи. За это время она стала настоящей кузницей победителей и чемпионов соревнований самого высокого уровня.

«Интересен тот факт, что именно популярность и достижения секции полиатлона в Кадуе, их опыт и методики подготовки спортсменов стали основанием для открытия такой же секции в Череповце. И теперь городские тренеры учатся этим методикам у сельских специалистов, а городские и сельские ребята участвуют в совместных тренировочных сборах в поселке Кадуи», – отмечает руководитель АНО «ДРОЗД-Череповец».



Причем, сельские «дроздята» не только демонстрируют свое спортивное мастерство, но и всегда активно участвуют во всех массовых акциях и общих добрых и полезных делах: собирают макулатуру и продукты для бездомных животных, убирают мусор, мастерят кормушки для птиц и готовят поздравления для ветеранов и так далее.

Буквально, в начале нынешнего года были открыты секции по каратэ в поселке Суда и деревне Шулма Череповецкого муниципального округа.

«Не стану скрывать, что мы всегда радуемся и гордимся спортивными победами наших воспитанников, вне зависимости от того, в сельской или городской секции они занимаются. Но не менее, а, возможно, и более важно для нас это то, что удалось заинтересовать ребят спортом, защитить их от пагубных привычек, заменить

уличную кампанию на спортивную команду, дать им уверенность в том, что вместе мы обязательно сможем добиться успехов», – признается **Андрей Дубровин**.

По его словам, сегодня различными инициативами «ДРОЗДа» охвачены более чем 10 муниципальных образований Вологодчины. При этом, речь идет не только об организации спортивных секций для сельских ребят, или помощь в проведении ремонта и оснащении оборудованием учреждений образования и спорта, но и о вовлечении мальчишек и девчонок к творческой деятельности.

Наглядным примером такой работы стал областной конкурс школьных научно-исследовательских и творческих проектов в области физической культуры, спорта и здорового образа жизни, получивший поддержку региональных властей.

В общей сложности, на рассмотрение жюри поступило более 60 проектов от ребят из Вологды, Бабаево, Череповца, Великого Устюга, Белозерска, Устюжны и других районов и округов Вологодчины.

Ещё одно важное направление «ДРОЗД – Череповец» – работа с детьми из малообеспеченных и неблагополучных семей.

«Мы понимаем, что не все они могут приобрести современную спортивную экипировку. Ведь сейчас, например, только для покупки лыж надо потратить на сезон 5-7 тысяч рублей на одного ребенка. Не дешевле стоит собрать ребенка в бассейн – шапочка, купальник, очки. Конечно, мы стараемся учитывать это и помогать таким ребятам – покупаем для них спортивный инвентарь, стараемся всех обеспечить формой для тренировок и выступлений на соревнованиях. При этом, все наши воспитанники посещают спортив-



ные секции и бассейн бесплатно», – подчеркивает Андрей Дубровин.

С 2022 года «ДРОЗД» стал активно сотрудничать с Череповецким центром помощи детям, оставшимся без попечения родителей «Наши дети». Для ребят, имеющих ограничения по состоянию здоровья, была организована секция ГТО, в которой в течении года занимались 15 школьников. Они, к слову, стали серебряными призёрами Фестиваля ГТО и получили первые в своей жизни настоящие спортивные медали, грамоты и подарки.

Юбилейный год

«ДРОЗД- Череповец» не стоит на месте, а уверенно идет вперед. В свой юбилейный год на базе школы №31 Череповца была открыта новая секция по функциональному тренингу. На этих тренировках особое внимание уделяется развитию у подростков выносливости, координации, ловкости и скорости.

Празднование 20-летия «ДРОЗДа» началось в феврале в Череповце большим турниром по хоккею с мячом на снегу для детей дошкольного возраста. Пять дней более 100 ребят упорно боролись за победу. Примечательно то, что турнир прошел на новой спортивной площадке, которую компания «ФосАгро» подарила детскому саду №102.

В марте на базе отдыха «Сосновка» пройдет большой Фестиваль для детей из всех региональных центров проекта «ДРОЗД» – Череповца, Волхова, Балаково и Хибин. «Дроздят» ждет большая спортивная и развлекательная программа, будет много гостей и, конечно, много поздравлений и подарков.

Также весной состоится семейный конкурс «Поколение ФосАгро», финал которого пройдет в Череповце в День химика. Затем летом в Анапе пройдет традиционный фестиваль «ДРОЗД».

«А к самому дню рождения, который отмечается 30 октября, проведем фестиваль благотворительных проектов «ФосАгро». Помимо основной программы, будет и развлекательная, организуем концерт, с участием звезд. Подведем итоги нашей работы, наградим лучших инструкторов, спортсменов, поблагодарим наших партнеров, – **рассказал Андрей Дубровин.** – От всей души поздравляю АНО «ДРОЗД-Череповец» с 20-летним юбилеем и искренне верю, что впереди у нас ещё много интересных и важных проектов, много добрых дел, много новых спортивных секций. И, самое главное, много новых «дроздят», вместе с которыми мы будем расти, развиваться и добиваться новых успехов!».

Максим АЛЕКСЕЕВ



Продукция известной на всю страну и за её пределами кондитерской фабрики «Атаг» стала уже по праву визитной карточкой Вологодчины. За 25 лет из маленького цеха фабрика выросла до крупного градообразующего предприятия Шексны. Ассортимент кондитерской продукции насчитывает более 350 наименований.





«Мы решили, что наши покупатели должны принимать непосредственное участие в разработке названий. Теперь викторины и конкурсы в социальных сетях на лучшее название стали повседневностью. И, кстати, многие названия вы уже можете встретить в магазинах. Считаем важным быть на связи с нашими покупателями, открыты к любой обратной связи», – отметил директор по развитию кондитерской фабрики «АтАг» Оганес Атомян.

Новая веха в истории

Предприятие постоянно ищет новые ниши и направления. В начале 2023 года фабрика поделилась новостью о запуске собственной теплицы по выращиванию клубники в объемах до 10 тонн в год. А уже в апреле в полный рост начнутся поставки разнообразных видов печенья. Интересно, что именно с печенья начинался путь шекснинских кондитеров европейского уровня. Однако довольно быстро печенье вытеснили конфеты, стремительно менялась страна и подход к ведению бизнеса. Оборудование по производству печенья законсервировали. И вот спустя годы появились силы вернуться к истокам.

Так, ассортимент пополняют более 20 разновидностей печенья: вафли, вафельные трубочки, песочное и

затяжное печенье (крекеры, галеты) и многое другое. Уже сейчас семь регионов страны могут попробовать тестовые позиции печенья вологодского бренда. Среди них не только наши соседи, но и Башкортостан, Татарстан, Оренбургская и Самарская области. Амбиция – поставлять печенье до самого Владивостока.

Кстати, сладкое лакомство будет изготавливаться на европейском и японском оборудовании. Санкции не помеха – кондитеры уже успешно перестроили процессы на параллельный импорт, к тому же большие объемы закупленных запчастей не позволяют производству остановиться надолго. Сырье до боли знакомо русскому потребителю – мука и сахар. В качестве начинки уже применяют клубнику, выращенную в собственной теплице. Экспериментируют с пралине – массой из протертых жареных орехов и сахара. Технологами выступают эксперты с большой буквы и со всего мира, многие – проверены временем в рамках основного производства.

Плод коллективного творчества

Продукцию от конкурентов однозначно будут отличать необычные названия. Для детей появятся игровые линейки с легендами и яркими обертками. Кстати, интересно, что имена многих конфет, запавших вологжанам в самое сердце, основаны на реальных событиях.

Например, полюбившееся название «Кочегар Петя» появилось абсолютно случайно в частном диалоге одного из основателей кондитерской фабрики. Он услышал от собеседника: «Я тебе что, кочегар Петя?» Так и прижилось. Но еще 20 лет назад конфеты с таким названием продавались «со скрипом», дистрибьюторы не хотели рисковать ради «Кочегара Пети». Зато сейчас это одна из самых ходовых конфет «АтАг».

«Слеза мужчины» – это практически выстраданный женщинами «АтАга» продукт (коллектив преимущественно женский). На одном из напряженных собраний заведующая задала прямой вопрос: «Почему на совещаниях мы видим только женские слезы, где мужские?». Так появились и мужские. Настоящих слез, как отмечают владельцы кондитерской фабрики, в составе нет. Зато в «Укусе женщины» есть взрывная карамель, которая подчеркивает непредсказуемый женский характер.

Компанию «АтАг» шекснинские предприниматели братья Юрий и Арутюн Атомяны основали в 1997 году и по сей день трудятся рука об руку. Качество продукции подтверждают многочисленные дипломы и награды международных конкурсов. Бизнес Атомянов входит в топ-100 лучших семейных компаний под патронатом Торгово-промышленной палаты России.



Олег Боркунов: профессия – вызывать ЭМОЦИИ

ЧЕТВЕРТЬ ВЕКА ОЛЕГ БОРКУНОВ ДОБАВЛЯЕТ РАЗНООБРАЗИЯ БЛЮД В КУЛЬТУРНОЕ МЕНЮ ДЛЯ ЧЕРЕПОВЦА, ОРГАНИЗУЯ ГАСТРОЛИ ЗВЕЗД ТЕАТРА И ЭСТРАДЫ. ПО СЛОВАМ РУКОВОДИТЕЛЯ КОМПАНИИ «БИС», УГАДЫВАТЬ ОЖИДАНИЯ ПУБЛИКИ ПОМОГАЕТ ОПЫТ, ЗНАНИЕ ЗАПРОСОВ ЗРИТЕЛЕЙ И ОТНОШЕНИЕ К СВОЕМУ ДЕЛУ, ВЫРАБОТАННОЕ ГОДАМИ.

Олег Боркунов рассказал «Навигатору», где и как «набил руку» для профессиональной организации мероприятий, об успехах на КВНовской сцене и за столом знатоков, о любви к путешествиям и философии разумной достаточности.

О СТАНОВЛЕНИИ

– У нас была самая лучшая компания и называлась она Череповецкий государственный университет. Мы поступали в институт, который на наших глазах стал университетом. Это было время расцвета общественных организаций, каких-то течений. Мы с ребятами были активными и были обречены весело и интересно проводить время. Общей организации не было, и мы пришли к созданию профсоюза студентов ЧГУ. Появились творческие фестивали и интеллектуальные игры: «Посвящение в студенты», «Студенческая лира», «Что? Где? Когда?», «Брэйн-ринг». Мы сделали клуб интеллектуаль-

ных игр и клуб веселых и находчивых «35 регион». Побывав на съемках «Брэйн-ринга» в «Останкино», мы уже в следующем году сделали большой фестиваль игры в нашем городе. Мы успешно играли в КВН, а сборная Череповца «За свой счет», в которой я был капитаном, дважды стала чемпионами Рязанской Лиги Международного Союза КВН. Со студенческих лет мы с друзьями и начали набивать руку в организации мероприятий. Причем, не только городских, но и областных. Начали привозить в город известных знатоков, знаменитые команды КВН. Помню, что первыми мы привезли в Череповец команду «Новые армяне».

РАЗУМНАЯ ДОСТАТОЧНОСТЬ

– У нас появлялись семьи, рождались дети, и все вокруг начали понимать, что надо двигаться вперед – больше работать. И мы начали больше работать. Но не сразу ушли со сцены – это невозможно.

Когда глотнул воздуха выступлений и путешествий, из этого сложно уйти. Помимо организации концертов, мы создали театр ростовых кукол – сами играли, ездили на гастроли. Мои друзья стали талантливыми ведущими, режиссерами, театральными актерами. Я в продюсеры подался.

Со временем родилось ощущение, которое потом стало философией того дела, которым я занимаюсь, и моим собственным мировоззрением. Я бы определил главный лейтмотив моей работы как разумную достаточность. Это значит, жить достойно, работать достойно, вести себя достойно. Тяга к роскоши – это вообще не про меня. Конечно, это пришло ко мне не сразу, а с опытом и ошибками.

О ПУТЕШЕСТВИЯХ

– Долгой дорогой меня не напугать, я очень хорошо переношу путешествия. Я объехал практически

всю страну с разными коллективами и могу сказать, что место, где мне спалось слаще всего, это не перина или удобная кровать, а автобус. Все удивляются, ведь, это неудобно. А мне в автобусе очень спокойно и здорово. Путешествия – очень большой бонус к моей профессии. Да еще когда прекрасно встречают и принимают. Речь не о том, что наливают в каждом городе. Я вообще человек непьющий, мне это не интересно. Да и странно, приехав в город, сидеть где-то весь день в нетрезвом состоянии, когда можно увидеть что-то интересное. Помню, как в Волгограде из-за занятости не мог посмотреть Дом Павлова. Днем не было времени, поехал ночью.

ОБ ОТНОШЕНИИ К ДЕЛУ

– На Кипре однажды вечером зашел в маленькое кафе, чтобы купить чего-нибудь сладкого. Спросил у продавщицы, свежее ли тирамису, ведь, жара весь день стоит. Она перевела мой вопрос хозяину и объяснила, что здесь не бывает несвежего. Потому что хозяин владеет этим кафе уже в пятом поколении, и, если он накормит гостей не очень хорошо, об этом будут помнить еще десять поколений. Меня это очень зацепило. Я хочу так же в своем деле. Меня радует, что сыновья растут с пониманием, что они близки к семейному духу. Старший уже начал мне помогать.

О ЧЕРЕПОВЦЕ И КУЛЬТУРЕ

– Было обидно, что когда-то Череповец в наших кругах считали культурной периферией. И я рад тому, что вношу определенный вклад в то, что мой родной город живет полноценной театральной и, в целом, культурной жизнью. Конечно, в Череповце несколько театров со своими талантливыми

актерами, филармония, музеи, но в то же время и о постоянных гастролях столичных артистов тоже нельзя забывать. Львиную долю гастрольной жизни в городе организует наша компания. И я доволен, что многие череповчане доверяют нашему вкусу, нашему логотипу, нашей работе.

Что мне интересно самому? В большей степени, театральные постановки в исполнении театров Москвы и Санкт-Петербурга, спектакли высокого уровня с участием именитых артистов. Конечно, я понимаю, что время не стоит на месте, молодёжи нравится своя музыка, поэтому и для них стараемся подобрать репертуар. В общем, планирую гастроли разных жанров и чтобы не было за них неловко.

ОБ АДРЕНАЛИНЕ

– Особняком стоит проведение в Череповце концерта всемирно известного итальянского тенора Алессандро Сафина. Это было настоящим экспериментом, профессиональным вызовом для нас. Шоу такого уровня и такого жанра, когда на сцену выходит певец с симфоническим оркестром, как правило, проходят в городах-миллионниках. Что-либо просчитать было невозможно, но мы рискнули, и не прогадали: на концерт пришли тысячи людей.

Подготовка к проведению концерта или спектакля – это особая история: здесь адреналина больше, чем в самом мероприятии. Ответственность перед зрителем, артистом захватывает. И когда зрители под аплодисменты кричат артистам «Браво, бис, молодцы!», я и мои сотрудники, которые всегда рядом, наслаждаемся итогом. Жизнь прекрасна!

18 АПРЕЛЯ • 18:30
ДВОРЕЦ МЕТАЛЛУРГОВ

ЗАСЛУЖЕННАЯ АРТИСТКА РОССИИ
ОЛЬГА КАБО
АРИСТАРХ ВЕНЕС
АГАТА МУЦЕНИЕЦЕ
ЭТИ СВОБОДНЫЕ БАБОЧКИ 16+

ПЕРЕВОДЧИК МИХАИЛ НИШИН АДАПТОР ЛЕОНАРД ГЕРШ
ПРОДЮСЕР ИВАН ЖИДКОВ РЕЖИССЕР ИЛИА ШИХАНШИВИЛИ
РЕЖИССЕР ИЛИА БЛЕДНЫЙ
РОЛЬ АМИН
ПРОДАВЕЦ ДИТЕЛОМАН

ЭЛЕКТРОННЫЕ КАССЫ:



CLUBINKA.RU



17 МАЯ • 19:00
ДВОРЕЦ МЕТАЛЛУРГОВ

– Карло Гольдони –
ТРАКТИРЩИЦА
– Классическая итальянская комедия –

– Анна Ардова – ТЕАТР АТЕАЛЬ
Гоша Куценко
Илья Исаев Вячеслав Разбегаев

Александр Велескевич
Антон Эльдаров
Дарья Семенова

Режиссер-постановщик Виктор Шамиров, Продюсер Ольга Макарова 12+

Реклама

ЦЕНТРАЛЬНАЯ КАССА
(8202) 74-75-76
В КАМЕРНОМ ТЕАТРЕ

«Морсен» – 25 лет: от шавермы до «Верещагина»



Череповецкая компания «Морсен» отмечает 25-летие. Четверть века рестораны, кафе и закусочные предприятия, созданного партнерами Олегом Баринским и Андреем Шипицыным, вкусно, сытно и разнообразно кормят гостей.

Сегодня «Морсен» объединяет 30 заведений – от павильонов с шавермой до изысканных ресторанов. Всего же Баринский и Шипицын открыли за 25 лет до полусотни заведений, познакомив гостей с кухнями многих стран мира. Не все проекты рестораторов работают сегодня, но они принесли опыт и остались в памяти. Горожане вспоминают, как отмечали там дни рождения, сидели с друзьями, знакомились с возлюбленными и праздновали свадьбы.

Создатели «Морсена» объясняют успех компании тем, что в нем работает уникальный коллектив профессионалов, которые знают свое дело в тонкостях, не боятся творить и пробовать, любят гостей и умеют считывать их запросы. Олег Баринский и Андрей Шипицын рассказали «Навигатору» о своих заведениях, ставших знаковыми.



Олег Баринский

● **Всё началось с «Аленушки»**
«Аленушка», открывшаяся на площади Metallurgov в конце 1990-х, стало в Череповце первым летним кафе, которое официально разрешили власти. И первый объект общепита для Олега Баринского и Андрея Шипицына. У первого к тому времени был предпринимательский опыт, а второй хорошо изучил ресторанный бизнес еще в конце 1980-х и начале 1990-х, работая официантом, барменом, «вышибалой» в лучших городских заведениях.

«Аленушка» была чем-то новым для Череповца, тогда еще никто у нас не делал павильоны летних кафе из металлоконструкций и тента, – вспоминает Андрей. – Мы первыми показали, как можно сделать цивильное летнее кафе, в котором можно отдыхать летом. Помимо «Аленушки», мы открыли на рынке кафе «Ням-ням». Почему решили заниматься общепитом?



Андрей Шипицын

Потому что тогда ощущался дефицит в этом направлении, решили попробовать».

● **Как купить опыт за 15 миллионов**

Создание ресторана в новеньком Ледовом дворце, открытом в 2006 году, стало новым словом в истории череповецкого общепита. Ужин за живым просмотром хоккейного матча – мечта болельщика. Ресторан открылся под названием «Дрим Тим», позднее был переименован в «Зефир» с восточной кухней.

Оказалось, что ресторан был задуман Олегом Баринским и Андреем Шипицыным еще до открытия Ледового дворца. Более того, благодаря им часть стены получила остекление. Ведь изначально по проекту стену планировали зашить гипсокартоном. Окна из ресторана на ледовую арену обошлись предпринимателям в 180 тысяч евро.



Мы вложили в этот ресторан 15 миллионов рублей, по курсу того времени – полмиллиона долларов, – вспоминает Олег Баринский. – Ресторан открылся в 2007 году, в первых отзывах гостей звучало, что ресторан слишком высоко. Мы поняли, что нужно строить лифт, и были готовы сделать это за свой счет. Но технически – это не удалось сделать.

С лифтом не вышло, но Баринский и Шипицын придумали другой выход, чтобы подъем в ресторан не казался таким длинным. Установили на лестничных пролетах диваны и коврики, поставили пепельницы (тогда разрешалось курить в ресторанах), повесили шторы. Идея с привалами понравилась гостям, и народ в ресторан пошел.

«И тут происходит трагедия в Перми с «Хромой лошастью», к нам приезжают пожарные и говорят – освободите лестничные проходы, – рассказывает Олег Барин-

ский. – И у нас снова спад». Но закрылся ресторан не от этого, а из-за того, что алкоголь запретили продавать на спортивных объектах.

Помещение с уникальным обзором на ледовую арену пустует по сей день.

● Как построить «Дачу» всерьез и надолго

В прошлом году одному из самых ярких заведений Заягорбского района ресторану «Дача» исполнилось 17 лет. За эти годы «Дача» переименовывалась в La Villa и «Заправку», но вернула узнаваемое название, ставшее одним из городских ориентиров. И не только гастрономических. По словам Олега Баринского, он и сегодня часто слышит признания от гостей о том, что они выросли в «Даче».

Она уникальна всем – от архитектуры до атмосферы. В Череповце совсем немного ресторанов, кото-



рые существуют в специально построенных для них зданиях. «Идея такой постройки появилась в 2004 году после нашей поездки в Канаду, – вспоминает Олег Баринский. – Две трети зданий там построены из леса, и настолько в них легко дышится, и иная атмосфера, чем в каменных зданиях».

Нарисовали эскиз, создали проект, согласовали с мэрией, собрали сильную бригаду мастеров («задействовали лучшие руки и головы нашего деревянного домостроения»), и «Дача» выросла на самой оживленной магистрали Череповца – проспекте Победы.



«Мода на общепит, как мода на одежду. Сегодня носят клеш, а завтра брюки-дудку, – убежден Андрей Шипицын. – Кто-то в Европе или в Москве придумал новую фишку, и все начинают ее тиражировать, и она пару-тройку лет стреляет. В Череповце народ консервативный, любит традиционную кухню. Конечно, череповчанам интересно попробовать новенькое, но они все-равно возвращаются к традиционному».

«Здание требует постоянного ухода, – говорит Олег Баринский. – Древесина имеет износ, и каждое лето мы проводим регламентные работы». Ходит история (или байка?) о том, что после постройки по крыше «Дачи» ездили на мотоцикле, чтобы показать, что она не упадет.

Куда пропали «Заправки»

Баров с недорогим пивом и закусками с броским названием «Заправка» в Череповце было три, сейчас не осталось ни одной. Куда они подевались?

«Все идет от запроса гостей, – объясняет Олег Баринский. – Когда мы открывали «Заправку», в Москве и Питере появились несколько успешных сетей подобного типа. К тому же пиво сильно росло в стране – и производство, и культура. Но во второй половине 2013 года мы почувствовали, что время недорогих пивных уходит. С чем это связано? После кризиса 2008 года была экономическая просадка, но потом произошла стабилизация и потребности у людей выросли. Они захотели чего-то не такого простого, появился запрос. В итоге мы сделали более насыщенное меню, начали трансформацию – вместо «Заправок» появились «Барабулька», «КрафтБургерБар» и «Дача».

Посоревноваться с лидером фастфуда

История шавермы в России тесно связана с эпохой перемен. Одно время качество этого блюда настолько уронили, что шаверма стала символом вредного уличного питания. В Череповце удалось не только создать уникальный вкус шавермы и сбросить ее добрую славу, но и сохранить любовь клиентов после прихода в город мировых лидеров фастфуда. В прошлом году в «Морсен» отметили 20-летие открытия первого павильона по приготовлению шавермы.

«Было несколько трансформаций, экспериментов, ребрендингов, – рассказывает Олег Баринский. – И были свои победы. Почему в Череповец зашел фастфуд? Потому что наш город динамичный, высокий ритм жизни и люди готовы есть на ходу. В Иваново у нас был негативный опыт с шавермой, там люди не едят на ходу».

Когда в Череповец пришли крупнейшие бренды, Биг мак и хрустящая курочка, в павильонах шавермы ощутили некоторый отток посетителей, прежде всего,

молодежи. В «Морсен» проанализировали ситуацию и решили бороться за гостей с помощью повышения качества, интересных акций. И ситуацию удалось изменить, а акции «Морсена» стали перенимать в Череповце те самые мировые лидеры.

«Верещагин» в прошлом и будущем

Ресторан «Верещагин» открылся в Вологде неподалеку от областной администрации (Белого дома), и быстро стал одной из городских достопримечательностей. Вкусная и разнообразная кухня, внимательный персонал и удобное расположение приводили в гости в «Верещагин» самых разных посетителей, включая гастролирующих звезд и руководителей высшего ранга.

В прошлом году ресторан закрыли после 10 лет существования, «Верещагин» не выдержал пандемии. «Я думал, что «Верещагин» не оставил следа в Вологде, но ошибался, – говорит Олег Баринский. – Многие люди рассказывали мне, что очень скучают по ресторану. Сейчас у нас есть предложения от администрации Вологды об открытии ресторана в новом Доме масла, который сейчас достраивается. Это будет первый в области ресторан при музее. И как его назвать? Конечно, «Верещагин». Круг замкнулся».



Создавая полезное ...

ТЕХНОСВЕТ ГРУПП

**СВЕТОДИОДНОЕ ОСВЕЩЕНИЕ
ПРОМЫШЛЕННЫХ ОБЪЕКТОВ, УЛИЦ,
ПАРКОВ, СПОРТИВНЫХ СООРУЖЕНИЙ И
ВНУТРЕННЕЕ ОСВЕЩЕНИЕ**



Вконтакте

телефон: 8 (8202) 490-111
эл. почта: info@ntp-ts.ru,
сайт: www.ntp-ts.ru



Сайт

Сказка

Круглый год

ОТВЛЕЧЬСЯ ОТ ПРИВЫЧНОЙ РУТИНЫ И СТАТЬ ГЕРОЕМ НАСТОЯЩЕЙ СКАЗКИ ПРЕДЛАГАЕТ КОМАНДА ГЛАВНОГО ВОЛШЕБНИКА СТРАНЫ НА ЕГО РОДИНЕ В ВЕЛИКОМ УСТЮГЕ. ПОРОЙ ДАЖЕ ПРОСТАЯ СМЕНА ОБСТАНОВКИ ПОМОГАЕТ ПЕРЕНАСТРОИТЬ ОБЫДЕННЫЙ КРУГОВОРОТ МЫСЛЕЙ. В СЕВЕРНОМ ЦАРСТВЕ ДЕДА МОРОЗА СОЗДАНЫ ЛУЧШИЕ УСЛОВИЯ ДЛЯ ПРОВЕДЕНИЯ СЕМЕЙНОГО ОТДЫХА В СКАЗОЧНОЙ АТМОСФЕРЕ.

Гостиничный комплекс «Вотчина» – чистый воздух, спокойствие и уют. К Вашим услугам – комфортабельные терема из натурального дерева. Вы окажетесь в домиках из сказок с названиями: «Купеческий», «Маша и медведь», «Времена года», «Три медведя», «Цветик-семицветик». Причем буквально в шаговой доступности находится терем Российского Деда Мороза.

Для всех проживающих гостиничного комплекса «Вотчина» открыт ресторанный комплекс «Снежинка». В меню представлены европейская и русская кухни в авторском исполнении. Проходят специальные программы CHEF'S TABLE, где можно увидеть на кулинарной сцене участников телевизионного шоу «Адская кухня», «Битва шефов», лучших

шеф-поваров со всей Вологодчины и за её пределами. Главная особенность ресторана – кухня, основанная на северных традициях с использованием мяса диких животных, северных грибов и ягод. Кроме того, можно отведать сыра собственного производства из личной сыроварни Деда Мороза.

Команда Вотчины Деда Мороза следит за тенденциями развлекательного туризма. Прежде всего важен персональный подход к каждому постояльцу, цель – глубокий эмоциональный отклик от клиента. Помощники зимнего волшебника предлагают новые формы работы с использованием в том числе современных технологий, где каждый гость может почувствовать свою исключительность и индивидуальность.



Команда Вотчины Деда Мороза готова участвовать в разработке новых концепций работы и в партнёрских программах. Будут рады поделиться своим опытом и провести анализ существующих мероприятий на предмет их эффективности и востребованности.

Например, доступны большие иммерсивные экскурсии. Можно отправиться в путешествие по Вотчине Деда Мороза с Волшебным Клубочком. Только он знает все причудливые дорожки в Вотчине и с удовольствием показывает их гостям на иммерсивном шоу-променаде «Волшебные сказки Деда Мороза». Проект реализован на средства гранта Федерального агентства по туризму.



“ Андрей Деревесников,
директор ООО «Вотчина»:
Секрет успеха –
любить то, что делаешь
и трудиться несмотря
ни на что.

ТЕРРИТОРИЯ ГОСТИНИЧНОГО КОМПЛЕКСА:

- 🏠 11 теремов с названиями из русских сказок.
- 🛀 Комплекс северных бань: русская баня «Семь брёвен», сауна с бассейном, крытая беседка с печкой барбекю «Заздравная».
- 🌴 Зимний сад с тропическими растениями.
- ★ Ледник с «хрустальными» фигурами.
- 👉 Интерактивные программы, мероприятия и мастер-классы.

Всех желающих поближе познакомиться с любимым городом Деда Мороза – Великим Устюгом – ждет обзорная аудио экскурсия «Голос старого города». Потомственный трубочист, хранитель старинного русского города, проведет по красивейшим улочкам, приправив свой рассказ секретами местных жителей и тайными легендами. Новинка этого года – мультимедийное гастрономическое шоу «Русское чаепитие», реализованное при поддержке Президентского фонда культурных инициатив. Участниками и волонтерами проекта стали известные личности Вологодчины: Заслуженные артисты России Валентина Бурбо и Всеволод Чубенко, артисты Вологодского театра для детей и молодежи Катерина Чаукина, Анастасия Латкина и Василий Лимонов, артист оркестра народных инструментов «Перезвоны» Вера Плотникова и шоумен Дмитрий Горбачёв. Именно их профессиональными актерскими голосами говорят волшебные Печка, Самовар-Самоварыч, Клубочек, Кыш Бабай и его лесной дух Шурале, Кикимора и Баба Яга, Снегурочка и молодой морозец Паккайне из Карелии. Команда Деда Мороза предлагает множество вариантов досуга.

Среди них: музей снеговиков с игровой программой и мастер-классом «СПА курорт снеговиков»; шоколадный мастер-класс и ручкодельный мастер-класс по изготовлению игрушки; эксклюзивная программа – встреча с главным волшебником страны «Сказочки на лавочках»; игровая музыкальная программа «Стряпня шоу на кухне Деда Мороза». Сделать отдых в одном из самых сказочных мест страны помогут только те, кто по-настоящему влюблен в Великий Устюг и знает о нём всё не понаслышке. Позвольте сделать отдых по-настоящему незабываемым для вашей семьи.

Служба приема
и размещения
• 8-981-502-57-81

Туристический отдел «Вотчина»:
• 8-911-548-08-80
• 8-921- 144-43-41
• 8-817-385-21-15
🌐 votchina-dm.ru



Современная старина Вологодчины

Государева крепость сегодня, или Кирилло-Белозерский музей-заповедник сохранил для потомков реликвии

В сердце Вологодской области находится крупнейший православный монастырь Европы – Кирилло-Белозерский. Именно его называют Государевой крепостью. Музей-заповедник включает в себя расположенный на берегу озера Сиверского ансамбль Кирилло-Белозерского монастыря, деревянную церковь Ильи Пророка в Цыпино и ансамбль Ферапонтова монастыря с росписями Дионисия. В настоящее время на территории обители находится действующий мужской монастырь и федеральный музей-заповедник.

Основатель монастыря Кирилл Белозерский скончался на 90-м году жизни. Его вещи имеют историческую ценность как материальные свидетельства жизни великого подвижника. Все реликвии представлены в здании Трапезной палаты (XVI в.). Можно увидеть шубу святого, клобук (шапку из верблюжьей шерсти), кожаный пояс, ковш каповый в футляре и вериги, вес которых составляет 10 кг 200 гр.

Центральное место в ансамбле монастыря занимает Успенский собор. Храм поражает изяществом и тонкостью внешней отделки. В настоящее время завершена реставрация собора, он круглогодично открыт для посещения.

Для тех, кто привык к интерактиву, музей-заповедник проводит масштабный фестиваль военно-исторической реконструкции «Кирилло-Белозерская осада», участники которого становятся очевидцами полевых сражений, конных турниров и показательных выступлений.

У гостей музея появилась и новая возможность – они могут попасть на экскурсию в отреставрированные Вологодскую и Белозерскую башни, где разместились открытые фондохранилища памятников древнерусского искусства, народных тканей и дерева.

Нет равнодушных к старине Бабаевского округа

На территории Бабаевского округа находится немало красивых мест, достойных восхищения. Одно из них – усадьба «Старина», располагающаяся в деревне с интересным названием Новая Старина. Эти земли издавна принадлежали белозерским князьям, при Иване III стали частью Московского государства, а затем и частью Российской Империи в составе Новгородской губернии.

Первые помещики появились здесь в 1614 году. Имение сменило нескольких хозяев, прежде чем попасть в руки Федора Никитовича Полянского, выходца из крестьянского сословия, ставшего в 1912 году почетным гражданином Белозерского уезда. Полянскому уда-



лось вернуть усадьбе громкое имя, используя в хозяйстве только передовые для того времени агротехнику и приемы.

Сегодня от былого величия остался лишь усадебный дом да небольшая часть аллеи. Усадебный дом также притягивает взгляд необычным видом. Он покрыт деревянной кружевной резьбой, которая буквально ослепляет. Во внутренних помещениях сохранена первоначальная отделка деревянным тесом стен и потолков, сохранилась и круговая анфилада комнат. В большой зале располагается центральная экспозиция предметов быта.



В других комнатах располагается коллекция предметов старины дореволюционного и советского времен. Особое место занимают самовары – разной формы, видов, объема. Можно увидеть коллекции кухонной утвари, детских игрушек, мебели, живописи и иконописи, посуды.

Словом, здесь собрана вся старина, равнодушных к которой нет. Кроме усадьбы неподалеку находятся церкви Верхне-Чужбойского погоста, музеи крестьянского быта и военной истории.

Никольск – жемчужина Северных Увалов

На востоке Вологодской области возвышаются Северные Увалы, на склонах которых расположился город Никольск. В любое время года прекрасна Никольская земля. Кто однажды побывал здесь, тот никогда не забудет северной красоты этого края: величественных сосновых боров с запахом смолы, нежных березовых рощ с шелестом листьев, светлых рек, в которых вода до сих пор чиста, как сотни лет назад.

Местные жители приглашают гостей принять участие в ловле рыбы или охоте. Жители деревень изучают ремесленное дело или занимаются хозяйственными делами: доят коров, плетут корзины из ивы, ездят верхом на лошадях или за рулем трактора. Гости могут принять активное участие в крестьянской деятельности, отведать блюда никольской кухни: шти из овсяной заспы, гороховые сочни, шировегу, дежень, картофельные тетери, соленые рыжики, вкуснейшие пироги из русской печи.

Изюминкой Никольского края является Бобришный Угор – природный памятник и место литературного паломничества вологжан. Отсюда начал жизненный и творческий путь писатель А.Я. Яшин – здесь он искал и находил источник вдохновения.

В 2023 году исполняется 110-лет со дня рождения писателя-земляка А.Я. Яшина. Главным событием года станет Межрегиональная Никольская-Ильинская ярмарка. Никольск в последнюю субботу июля превращается в праздничный городок. На празднике можно послушать стихотворения Александра Яшина, сделать фоминский горшок своими руками, попробовать блюда народной кухни и никольское пиво. Приглашаем Вас окунуться в мир настоящей северной деревни и самобытной культуры.



Туристско-информационный центр Вологодской области

Вологда, Советский пр-т, 6
8-800-550-41-61
info@vologdatourinfo.ru
vologdatourinfo.ru



ЧЕК-ЛИСТ ПУТЕШЕСТВЕННИКА

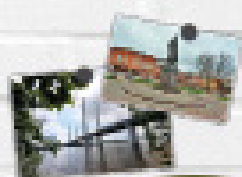

в Череповце



Основные достопримечательности



Соборная
горка



Воскресенский
Собор



дом-музей
И.А. Мильютина



дом-музей
семьи
Верещагиных



Усадьба
Гальских

Обязательно сделать



Заказать экскурсию
в Туристско-
информационном центре
или воспользоваться
Турконструктором на
сайте visitcherovets.ru



Провести весь
день в Центре
металлургической
промышленности,
погрузившись в мир
рождения металла



Посетить музей
рок-музыканта
Александра
Башлачёва



Отправиться на
экскурсию в ИПЦ
«Зеленая планета»



Прогуляться
по Советскому
проспекту

Не забыть



Сделать
фото Возле
мостов



Подержать
за руку
бронзового
мальчика



Летом
совершить
речную прогулку
на теплоходе



**Турконструктор
ИНДИВИДУАЛЬНЫХ
ПУТЕШЕСТВИЙ**

VISITCHEREOVETS.RU
+7 (8202) 73-82-36
Советский проспект, 35а

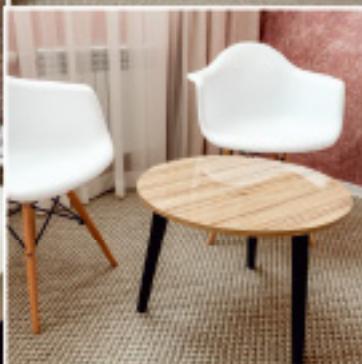

МИНИ-ОТЕЛЬ VESNA***

предлагает гостям комфорта размещения в центре Череповца. Все номера в гостинице оснащены телевизором с плоским экраном, бесплатным Wi-Fi, кондиционером и письменным столом. Ресторан отеля предлагает гостям континентальный завтрак, а также блюда по основному меню. Расстояние до аэропорта Череповец – 17 км, до ж/д вокзала – 1 км.



2800 р
сутки

Стандартный
одноместный
номер с
односельной
кроватью –
13 номеров



3000 р
сутки

Стандартный
двухместный номер
с двумя отдельными
односельными
кроватьями –
1 номер



3800 р
сутки

Стандартный
двухместный
номер с
двусельной
кроватью –
3 номера



4500 р
сутки

Двухместный
номер с
двусельной
кроватью и
диваном –
2 номера

+ 7 (921) 067 56 50
+ 7 (8202) 32 35 25

г. Череповец, ул. Вологодская, д. 50а
e-mail: hotel35@bk.ru www.vesna95.ru



Вологодская область

достопримечательности • интересные факты • информация для туриста

Что привезти?



27 мая

в день рождения Анфисы
Бранцево или штата регион
установили особый праздник –
День вологодского кружева



Вологодское кружево

Кружевной промыслы известны на Русском Севере с XVI века, во многом сформировались на особый вологодский манер и впервые стали Анфиса Бранцево. Сложные, тонкие, но при этом очень прочные изделия из вологодского кружева прославлялись на весь мир: они выставлялись во Франции, Швейцарии и других странах. В начале XIX века вологодские кружева сформировались в промыслы. Близ Вологды в те времена появились небольшие кружевные «фабрички», поставившие кружевные изделия в Санкт-Петербург и Москву. Сегодня вологодское кружево – исключено известный бренд, Вологда была и остается одним из красивых центров кружевного дела.

Следу вологодского кружева делают и развивают в Губернаторском комплексе народных промыслов.

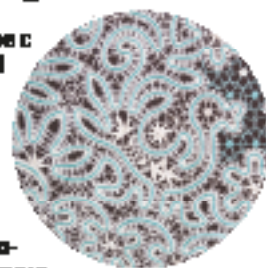

«Сколок»

расположен в центре, и контролирует качество всех кружевных изделий.

БПОУ ВО «Губернаторский колледж народных промыслов»

Вологда, ул. Коллежская, 11
☎ +7 (8172) 75-39-07

✉ prodyby@volgda.ru

Колледж является центром профессионального и дополнительного образования во художественному кружевоплетению, ведут работу по сохранению и развитию уникального промысла.

На базе колледжа функционирует туристический объект «Сборная» и музей декоративно-прикладного искусства с интерактивными экскурсиями, мастер-классами, традицией сувенирной продукции.

Вологодские росписи

На Руси из Швеции росписи известны с XVII века, широкое распространение они получили в конце XIX — начале XX века. Росписи служили декором крестьянских предметов быта: деревянных мисочек, кашпо, медяно-железных «коштылей», деревянных досок. В каждой местности сложились свои краски, рисунки, своеобразный язык росписи.

ВЕРХОВАЖСКАЯ РОСПИСЬ

В верховажской росписи отдают к месту свободных росписей, когда мастер наносит рисунок свободными живописными мазками. Если для нанесения элемента необходимо два или три цвета одновременно, то используют большую плоскую — большую или меньшую,

поддающуюся форме изображения. Мотивы рисунка могут быть как растительными (листья, ветви, тыльцы, листья), так и животными (лев или гризли). Верховажская роспись имеет свои особенности: изображения выкладываются без предварительной прорисовки, наблюдается своеобразное сочетание так называемых «основных»

Сегодня на Вологодщине насчитывается около 20 видов росписи

МЕЗЕНСКАЯ РОСПИСЬ

Одна из наиболее древних русских художественных росписей. Его народные художники украсили бытовыми предметами быта, которые производились человеком от рождения и до глубокой старости, привнося в жизнь радость и красоту. Как и большинство других народных

искусств, свое название эта роспись получила от местности, в которой зародилась. Река Мезень находится в Архангельской области, между двух крупных рек Северной Европы, Северной Двиной и Печорой, на границе тайги и тундры.



БОРЕЦКАЯ РОСПИСЬ

Борек — северная роспись, которая была распространена в Сольвычегодском уезде Вологодской губернии. Эта роспись — праздничная, народная, насыщенная по цвету и орнаменту. В узоры преобладают в основном красные, желтые, зеленые и черные тона, с небольшими дополнительными глубокими цветами. Образцы росписи больше всего сохранились на гонимках. Истоки борецкой росписи восходят к традициям древнерусского искусства, к узорочью XVII века, к миниатюрам рукописных книг. Мастера ООО «Надежда» в Вологде сумели сохранить былые и изысканную борецкую роспись на новых предметах, кашпо, посуде, мисках, блюдах, стилизованных глиняных фигурках и в соответствии с современным требованиям.



Жар-птица — символ Солнца



ШЕКСНИНСКАЯ ЗОЛОЧЕНКА

Эту роспись Вологодского края местные жители называли «золоченой» за золото узора, выложенного на ярко-красном фоне. Росписи с листьями, цветами и плодами, на ветках которых сидят гордые птицы с орнаментальными крыльями, с хвостом, иногда гирляндным в растительный орнамент, — основные мотивы шекснинской росписи. Узоры шекснинской росписи имеют орнаменты и рисунки, характерные для Вологодского края. Золотой цвет росписи в сочетании с черной контурной и красным фоном составляет яркую, контрастную праздничную гамму и связан с красочной игрой древних мастеров.



«Огненная» роспись Вологодского края



ООО «Надежда»

Вологда, ул. Зинькина, 52
☎ +7 (8172) 54-48-46, 54-36-20

✉ nsvn@volgahgrynda.ru
🌐 nadezda-souvenir.ru

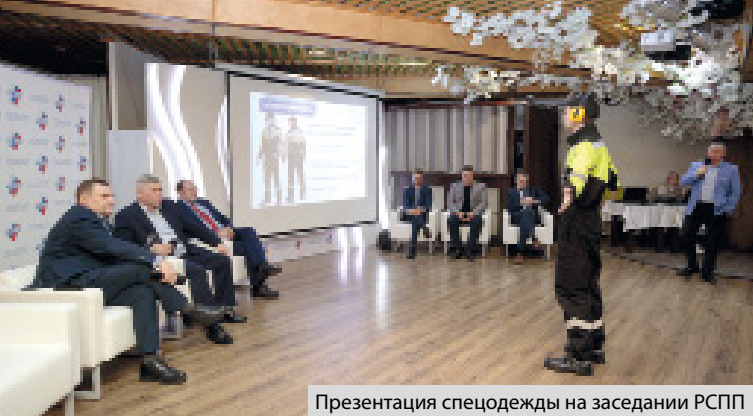

Презентация спецодежды на заседании РСПП



Цех по производству спецодежды

ШЬЕМ СПЕЦОДЕЖДУ С ЗАБОТОЙ О ВАШЕЙ БЕЗОПАСНОСТИ!



Предприятие «Вологодские СпецТкани» специализируется на пошиве спецодежды из тканей российского производства, поставках спецобуви и широкого ассортимента СИЗ для разных отраслей промышленности. На протяжении 5 лет на собственном производстве мы занимаемся пошивом:

- ▶ спецодежды для защиты от общепроизводственных загрязнений (лето и зима);
- ▶ сигнальной спецодежды (лето и зима);
- ▶ влагозащитной спецодежды;
- ▶ спецодежды для медицины;
- ▶ спецодежды для пищевой промышленности.

Компания ведет плотное сотрудничество с научными лабораториями по собственным инновационным разработкам. В их числе: инновационная защита сварщика, комбинезон «Защита» для работы в тяжелых условиях, комбинезон «Маляр» для защиты от красок и масел, костюм бетонщика, эксклюзивная линейка спецодежды в футбольной стилистике.



Юрий Барболин,
генеральный директор
ООО «Вологодские
СпецТкани»

«*Одно из главных правил предприятия – работать на совесть, соблюдать соотношение высокого качества и адекватной ему цены. Надежные материалы, коллектив опытных технологов и швей, тщательно выверенные лекала и внимание к обратной связи от заказчиков позволяют обеспечить клиентов изделиями, работать в которых безопасно и комфортно».*

НАШИ ПРЕИМУЩЕСТВА

- ▶ **Заключение Минпромторга на спецодежду и обувь, работа по ГОСТам.**
- ▶ **Гарантия на изделия:**
 - 1 год – на летние модели;
 - 2 года – на зимние модели.
- ▶ **Собственный выставочный зал,** где можно примерить различную спецодежду, определиться с моделью и размером.
- ▶ **Помощь в подборе спецодежды.**
- ▶ **Бесплатная экспертная оценка** спецодежды и спецобуви, закупаемой Вашим предприятием на текущий момент.

БУДЕМ РАДЫ ПОМОЧЬ ПО ВАШЕМУ ЗАКАЗУ – подберем подходящую спецодежду, спецобувь и СИЗ.

За подробной информацией можно обратиться к нашим менеджерам:

Смотреть каталог



+7 (921) 062-60-00, +7 (921) 142-60-00

info@vstkani.ru vk.com/vstkani

Офис, производство и выставочный зал находятся по адресу:

г. Череповец, пр. Строителей, 28А

Расписание регулярных рейсов Северсталь Авиа

Период с 26.03.2023 по 28.10.2023 год.

Рейс	Аэропорт вылета	Время вылета	Аэропорт прилета	Время прилета	День недели	Рейс	Аэропорт вылета	Время вылета	Аэропорт прилета	Время прилета
D2-151	Череповец	7:50	Шереметьево	8:40	пн, вт, ср, чт, пт, вс	D2-152	Шереметьево	9:30	Череповец	10:30
D2-153	Череповец	20:05	Шереметьево	20:55	пн, вт, ср, чт, пт, вс	D2-154	Шереметьево	21:55	Череповец	22:55
D2-155	Череповец	16:55	Шереметьево	17:45	пн	D2-158	Шереметьево	18:35	Череповец	19:35
D2-155	Череповец	16:55	Шереметьево	17:45	пт, вс (с 26.03.23 по 30.04.23)	D2-158	Шереметьево	19:15	Череповец	20:15
D2-155	Череповец	12:00	Шереметьево	12:50	ср, чт, сб (с 29.03.23 по 28.10.23)	D2-158	Шереметьево	19:15	Череповец	20:15
D2-255	Череповец	7:05	Домодедово	8:00	пн, вт, ср, чт, пт, сб, вс	D2-258	Домодедово	13:40	Череповец	14:35
D2-119	Череповец	7:30	Пулково	8:25	пн, вт, ср, чт, пт, сб, вс	-	-	-	-	-
D2-121	Череповец	20:30	Пулково	21:25	пн, вт, ср, чт, сб, вс	D2-122	Пулково	22:25	Череповец	23:20
D2-121	Череповец	20:30	Пулково	21:25	пт	D2-122	Пулково	20:20	Череповец	21:10
D2-127	Череповец	12:10	Пулково	13:05	пт, вс (с 26.03.23 по 30.04.23)	D2-128	Пулково	14:05	Череповец	15:00
-	-	-	-	-	пн, вт, ср, чт, пт, сб, вс (с 27.03.23 по 04.05.23)	D2-120	Пулково	9:25	Череповец	10:20
-	-	-	-	-	пт, вс (с 05.05.23 по 27.10.23)	D2-120	Пулково	14:05	Череповец	15:00
-	-	-	-	-	пн, вт, ср, чт, сб (с 06.05.23 по 28.10.23)	D2-120	Пулково	9:25	Череповец	10:20
D2-51	Череповец	15:30	Мурманск	17:15	вс	D2-54	Мурманск	21:45	Череповец	23:30
D2-51	Череповец	15:25	Мурманск	17:05	пн, пт	-	-	-	-	-
D2-141	Череповец	14:50	Калининград	15:50	вс	D2-142	Калининград	16:40	Череповец	19:40
D2-141	Череповец	11:30	Калининград	12:30	чт (с 30.03.23 по 27.04.23)	D2-142	Калининград	18:50	Череповец	21:50
D2-141	Череповец	11:10	Калининград	12:10	чт (с 04.05.23 по 26.10.23)	D2-142	Калининград	13:00	Череповец	16:00
D2-141	Череповец	14:50	Калининград	15:50	сб (с 03.06.23 по 02.09.23)	D2-142	Калининград	16:40	Череповец	19:40
D2-141	Череповец	11:10	Калининград	12:10	пн, ср (с 05.06.23 по 30.08.23)	D2-142	Калининград	13:00	Череповец	16:00
D2-181	Череповец	14:30	Екатеринбург	18:30	вт (с 28.03.23 по 25.04.23)	D2-182	Екатеринбург	19:20	Череповец	19:20
D2-181	Череповец	10:50	Екатеринбург	14:50	пт (с 31.03.23 по 28.04.23)	D2-182	Екатеринбург	15:40	Череповец	15:40
D2-181	Череповец	11:10	Екатеринбург	15:10	вт, пт (с 02.05.23 по 27.10.23)	D2-182	Екатеринбург	22:30	Череповец	22:30
D2-93	Череповец	8:40	Мин. воды	12:10	вс (26.03.2023)	D2-94	Мин. воды	13:10	Череповец	16:40
D2-93	Череповец	5:50	Мин. воды	9:20	вс (с 02.04.23 по 24.09.23)	D2-94	Мин. воды	20:30	Череповец	23:55
D2-93	Череповец	12:15	Мин. воды	15:35	вт (с 06.06.23 по 12.09.23)	D2-94	Мин. воды	16:35	Череповец	19:55
D2-93	Череповец	8:40	Мин. воды	12:10	вс (с 01.10.23 по 22.10.23)	D2-94	Мин. воды	13:10	Череповец	16:40
D2-228	Череповец	12:00	Архангельск (Талаги)	13:10	ср (с 29.03.23 по 26.04.23)	-	-	-	-	-
-	-	-	-	-	чт (с 30.03.23 по 27.04.23)	D2-229	Архангельск (Талаги)	11:50	Череповец	13:00
D2-228	Череповец	17:40	Архангельск (Васьково)	18:45	пн (с 01.05.23 по 23.10.23)	D2-229	Архангельск (Васьково)	11:00	Череповец	12:05
D2-228	Череповец	6:35	Архангельск (Васьково)	7:40	ср (с 03.05.23 по 25.10.23)	D2-229	Архангельск (Васьково)	7:00	Череповец	8:05
D2-115	Череповец	16:00	Великий Устюг	17:00	ср, пт, вс	D2-116	Великий Устюг	17:50	Череповец	18:50
D2-341	Череповец	15:30	Казань	17:00	чт (с 27.04.23 по 28.09.23)	D2-342	Казань	17:50	Череповец	19:20
D2-341	Череповец	19:40	Казань	21:10	вс (с 30.04.23 по 01.10.23)	D2-342	Казань	22:10	Череповец	23:40
D2-101	Череповец	13:00	Минск	14:30	пн	D2-102	Минск	15:20	Череповец	16:50
D2-101	Череповец	9:05	Минск	10:35	ср	D2-102	Минск	11:25	Череповец	12:55
D2-147	Петрозаводск	17:05	Калининград	18:00	чт (с 30.03.23 по 27.04.23)	D2-146	Калининград	13:20	Петрозаводск	16:15
D2-147	Петрозаводск	15:10	Калининград	16:05	пн (с 01.05.23 по 25.09.23)	D2-146	Калининград	17:05	Петрозаводск	20:00
D2-147	Петрозаводск	7:35	Калининград	8:30	чт (с 04.05.23 по 26.10.23)	D2-146	Калининград	9:20	Петрозаводск	12:15
D2-184	Петрозаводск	17:15	Екатеринбург	21:40	вт, пт (с 02.05.23 по 27.10.23)	D2-183	Екатеринбург	16:00	Петрозаводск	16:25
D2-493	Петрозаводск	15:30	Мин.воды	19:30	вс (с 02.04.23 по 24.09.23)	D2-494	Мин.воды	10:30	Петрозаводск	14:30
D2-493	Петрозаводск	10:30	Мин.воды	14:30	вт (с 02.05.23 по 26.09.23)	D2-494	Мин.воды	15:30	Петрозаводск	19:30
D2-254	Петрозаводск	11:10	Домодедово	12:35	пн, вт, ср, чт, пт, сб, вс	D2-253	Домодедово	8:50	Петрозаводск	10:20
D2-264	Петрозаводск	20:30	Шереметьево	21:45	пт, вс	D2-263	Шереметьево	18:35	Петрозаводск	19:55
D2-332	Ухта	9:50	Шереметьево	11:50	вт, ср, чт, вс	D2-333	Шереметьево	12:40	Ухта	14:40
D2-332	Ухта	10:30	Шереметьево	12:35	сб	D2-333	Шереметьево	13:25	Ухта	15:20
D2-324	Ухта	15:30	Пулково	17:30	вт, ср, чт, вс	D2-323	Пулково	7:00	Ухта	9:00
D2-324	Ухта	10:00	Пулково	12:00	пт	-	-	-	-	-
D2-324	Ухта	16:10	Пулково	18:10	сб	D2-323	Пулково	7:50	Ухта	9:40
D2-324	Ухта	13:00	Пулково	15:05	пн (с 27.03.23 по 26.06.23)	D2-323	Пулково	10:10	Ухта	12:00
D2-324	Ухта	20:15	Пулково	22:15	пн (с 03.07.23 по 28.08.23)	D2-323	Пулково	6:30	Ухта	8:30
D2-324	Ухта	13:00	Пулково	15:05	пн (с 04.09.23 по 23.10.23)	D2-323	Пулково	10:10	Ухта	12:00
D2-172	Советский	18:50	Пулково	19:20	пт (с 02.06.23 по 01.09.23)	D2-171	Пулково	13:20	Советский	17:50



ФИНАНСИРОВАНИЕ БИЗНЕСА:

- Лизинг
- Факторинг
- Покупка активов
- Исполнение контрактов
- Снижение кредитной нагрузки

Грязев Евгений

+7(921) 723-14-18, (WhatsApp, Telegram)

+7(911) 505-50-09

✉ 79217231418@mail.ru

- анализируем бизнес по внутренним методикам кредитных организаций;
- выявляем и устраняем факторы, влияющие на отказ в финансировании;
- даем экспертные рекомендации по улучшению инвестиционной привлекательности организаций;
- проводим сравнительный анализ вариантов кредитования.

Расписание регулярных рейсов Северсталь Авиа

Период с 26.03.2023 по 28.10.2023 год.

Рейс	Аэропорт вылета	Время вылета	Аэропорт прилета	Время прилета	День недели	Рейс	Аэропорт вылета	Время вылета	Аэропорт прилета	Время прилета
Д2-52	Мурманск	18:05	Архангельск (Талаги)	19:05	вс (с 26.03.23 по 30.04.23)	Д2-53	Архангельск (Талаги)	19:50	Мурманск	20:55
Д2-52	Мурманск	17:55	Архангельск (Талаги)	19:00	пн, пт (с 27.03.23 по 28.04.23)	Д2-53	Архангельск (Талаги)	19:50	Мурманск	20:55
Д2-52	Мурманск	15:50	Архангельск (Талаги)	16:50	ср (с 29.03.23 по 26.04.23)	Д2-53	Архангельск (Талаги)	14:00	Мурманск	15:00
Д2-52	Мурманск	10:00	Архангельск (Талаги)	11:00	чт (с 30.03.23 по 27.04.23)	Д2-53	Архангельск (Талаги)	8:10	Мурманск	9:10
Д2-52	Мурманск	18:05	Архангельск (Васьково)	19:05	вс (с 07.05.23 по 22.10.23)	Д2-53	Архангельск (Васьково)	19:50	Мурманск	20:55
Д2-52	Мурманск	17:55	Архангельск (Васьково)	19:00	пн, пт (с 01.05.23 по 27.10.23)	Д2-53	Архангельск (Васьково)	19:50	Мурманск	20:55
Д2-52	Мурманск	15:05	Архангельск (Васьково)	16:10	ср (с 03.05.23 по 25.10.23)	Д2-53	Архангельск (Васьково)	13:10	Мурманск	14:15
Д2-52	Мурманск	14:30	Архангельск (Васьково)	15:35	вт, чт (с 02.05.23 по 24.10.23)	Д2-53	Архангельск (Васьково)	12:35	Мурманск	13:40
Д2-52	Мурманск	14:30	Архангельск (Васьково)	15:35	сб (с 06.05.23 по 13.05.23)	Д2-53	Архангельск (Васьково)	12:35	Мурманск	13:40
Д2-231	Архангельск (Васьково)	6:30	Пулково	7:50	пн, пт, вс (с 05.05.23 по 27.10.23)	Д2-232	Пулково	8:40	Архангельск (Васьково)	10:00
Д2-231	Архангельск (Васьково)	7:15	Пулково	8:35	вт, чт (с 02.05.23 по 26.10.23)	Д2-232	Пулково	9:40	Архангельск (Васьково)	11:00
Д2-231	Архангельск (Васьково)	7:15	Пулково	8:35	сб (с 06.05.23 по 28.10.23)	Д2-232	Пулково	10:00	Архангельск (Васьково)	11:20
Д2-233	Архангельск (Васьково)	8:30	Пулково	9:50	ср (с 03.05.23 по 25.10.23)	Д2-234	Пулково	10:50	Архангельск (Васьково)	12:10
Д2-233	Архангельск (Васьково)	11:00	Пулково	12:20	пт, вс (с 05.05.23 по 27.10.23)	Д2-234	Пулково	13:20	Архангельск (Васьково)	14:40
Д2-233	Архангельск (Васьково)	12:10	Пулково	13:30	сб (с 20.05.23 по 28.10.23)	Д2-234	Пулково	14:25	Архангельск (Васьково)	15:45
Д2-235	Архангельск (Васьково)	19:30	Пулково	20:50	пн, ср (с 01.05.23 по 25.10.23)	Д2-236	Пулково	21:40	Архангельск (Васьково)	23:00
Д2-235	Архангельск (Васьково)	16:45	Пулково	18:05	вт, чт, сб (с 02.05.23 по 28.10.23)	Д2-236	Пулково	19:10	Архангельск (Васьково)	20:30
Д2-237	Архангельск (Васьково)	21:20	Пулково	22:40	чт, сб (с 04.05.23 по 28.10.23)	Д2-238	Пулково	23:30	Архангельск (Васьково)	0:45
Д2-239	Архангельск (Васьково)	23:50	Пулково	1:10	пн, ср (с 01.05.23 по 25.10.23)	-	-	-	-	-
Д2-247	Архангельск (Васьково)	1:55	Пулково	3:15	пн, сб (с 06.05.23 по 23.10.23)	-	-	-	-	-
-	-	-	-	-	вт, чт (с 02.05.23 по 24.10.23)	Д2-240	Пулково	2:00	Архангельск (Васьково)	3:20
Д2-241	Архангельск (Васьково)	23:50	Пулково	1:10	ср, пт, вс (с 03.05.23 по 27.10.23)	Д2-242	Пулково	3:40	Архангельск (Васьково)	5:00
-	-	-	-	-	пн, сб (с 06.05.23 по 23.10.23)	Д2-242	Пулково	4:05	Архангельск (Васьково)	5:25
Д2-244	Архангельск (Васьково)	11:30	Пулково	12:50	пт, вс (с 05.05.23 по 27.10.23)	Д2-243	Пулково	9:25	Архангельск (Васьково)	10:40
Д2-245	Архангельск (Васьково)	16:05	Шереметьево	17:45	пт, вс (с 05.05.23 по 27.10.23)	Д2-246	Шереметьево	22:45	Архангельск (Васьково)	0:25
Д2-157	Апатиты	16:30	Шереметьево	18:25	ср, чт	Д2-156	Шереметьево	13:45	Апатиты	15:40
Д2-157	Апатиты	16:30	Шереметьево	18:25	сб (с 01.04.23 по 28.10.23)	Д2-156	Шереметьево	13:45	Апатиты	15:40
Д2-361	Череповец	09:00	Сочи	13:00	сб (с 01.04.23 по 29.04.23)	-	-	-	-	-
Д2-361	Череповец	4:35	Сочи	8:35	пн (с 01.05.23 по 25.09.23)	-	-	-	-	-
Д2-361	Череповец	9:50	Сочи	13:50	ср (с 03.05.23 по 25.10.23)	-	-	-	-	-
Д2-361	Череповец	12:55	Сочи	16:55	сб (с 06.05.23 по 20.05.23)	-	-	-	-	-
Д2-361	Череповец	10:10	Сочи	13:55	пт (с 26.05.23 по 29.09.23)	-	-	-	-	-
Д2-361	Череповец	7:55	Сочи	11:55	сб (с 03.06.23 по 23.09.23)	-	-	-	-	-
Д2-361	Череповец	12:55	Сочи	16:55	сб (с 07.10.23 по 28.10.23)	Д2-364	Сочи	18:00	Череповец	22:00
-	-	-	-	-	вс (с 02.04.23 по 30.04.23)	Д2-364	Сочи	16:25	Череповец	20:25
-	-	-	-	-	сб (с 06.05.23 по 20.05.23)	Д2-364	Сочи	18:00	Череповец	22:00
-	-	-	-	-	ср (с 03.05.23 по 27.09.23)	Д2-364	Сочи	2:05	Череповец	06:05
-	-	-	-	-	чт (с 04.05.23 по 26.10.23)	Д2-364	Сочи	18:45	Череповец	22:45
-	-	-	-	-	сб (с 27.05.23 по 30.09.23)	Д2-364	Сочи	13:55	Череповец	17:55
-	-	-	-	-	вс (с 04.06.23 по 24.09.23)	Д2-364	Сочи	15:05	Череповец	19:05
Д2-463	Петрозаводск	10:55	Сочи	15:25	вс (с 02.04.23 по 30.04.23)	-	-	-	-	-
Д2-463	Петрозаводск	20:30	Сочи	1:05	вт (с 02.05.23 по 26.09.23)	-	-	-	-	-
Д2-463	Петрозаводск	13:15	Сочи	17:45	чт (с 04.05.23 по 26.10.23)	-	-	-	-	-
-	-	-	-	-	сб (с 01.04.23 по 29.04.23)	Д2-462	Сочи	13:55	Петрозаводск	18:30
-	-	-	-	-	пн (с 01.05.23 по 25.09.23)	Д2-462	Сочи	9:35	Петрозаводск	14:05
-	-	-	-	-	ср (с 03.05.23 по 25.10.23)	Д2-462	Сочи	14:50	Петрозаводск	19:20
Д2-363	Ухта	8:40	Сочи	13:00	сб (с 27.05.23 по 30.09.23)	-	-	-	-	-
Д2-363	Ухта	9:35	Сочи	13:55	вс (с 04.06.23 по 24.09.23)	-	-	-	-	-
Д2-363	Ухта	9:25	Сочи	13:55	пн (с 03.07.23 по 28.08.23)	Д2-362	Сочи	14:55	Ухта	19:15
-	-	-	-	-	пт (с 26.05.23 по 29.09.23)	Д2-362	Сочи	14:55	Ухта	19:30
-	-	-	-	-	сб (с 03.06.23 по 23.09.23)	Д2-362	Сочи	13:05	Ухта	17:25

РУСЬТУР

туроператор с 2009 года

Путешествия от туроператора с авиаперелетом из аэропортов г. Москвы и г. Череповца

- ✗ Калининградская область
- ✗ Дагестан, Чечня, Северный Кавказ
- ✗ Республика Беларусь
- ✗ Казань, Чебоксары, Йошкар-Ола
- ✗ Казань, Волгар, Ульяновск, Самара, Тольятти
- ✗ Урал, Сибирь, Байкал, Алтай, Адыгея
- ✗ Карелия, Архангельская и Мурманская области

Автобусные туры по России из Вологды и Череповца

Дорожные туры

Продолжаем вас знакомить с уникальными уголками нашей необъятной страны. ТК «РУСЬТУР» в новом сезоне значительно расширила границы для путешествий по России и готова предложить помимо, ранее самые известные туры, с интересными и яркими познавательными программами с авиаперелетом из аэропортов г. Москвы и г. Череповца. А теперь путешествия по Алтаю, Байкалу, Адыгею, Дагестану и Чечне из московских аэропортов стали регулярными в течение года.

Благодаря многолетним партнерским отношениям с авиакомпанией «Северсталь», мы предлагаем вам путешествия на любой вкус по всем направлениям, по которым совершаются регулярные веревиты из аэропорта г. Череповца. Это и знакомство с уникальным Янтарным краем - Калининградской областью. Никого не оставит равнодушным недельная поездка в радужный и гостеприимный Северный Кавказ, в ходе которой вы познакомитесь с городами Курорта Минеральных Вод, посетите Чеченскую Республику, совершите подъем на Эльбурс или Домбай. А в путешествии на Урал и в Сибирь прикоснетесь к истории нашего государства, увидите несметные сокровища, которыми так богаты Уральские горы и, конечно, постречаете самую хозяйку

Медной Горы! Короткий перелет до Казани - и вы в столице Татарстана. А там уже на автобусе посетите познакомиться с соседними республиками: Чувашской и Марий Эл, и даже совершите волею судьбы маршруты-Волги до Самары! Возьмем крыла - и вы в удивительной и сказочной Карелии. И теперь для того, чтобы «счастливым» отправиться в Беларусь» не нужно ехать автобусом больше тысячи километров, а всего лишь за полтора часа полета на передовом лайнере вы сэкономите в столице республики - Минске.

И это малая толика от общего количества туров, который предлагает наша туристическая компания, так помимо туров с авиаперелетом вы еще сможете отправиться в многодневные автобусные туры по России. Более подробно со всеми направлениями наших путешествий вы сможете ознакомиться на сайте компании www.rustour.ru, а забронировать и оплатить понравившийся тур можно будет удаленно, не посещая офис компании.

Ну что, в полет, друзья!!! Ждем вас на наших экскурсионных маршрутах!

С уважением,
директор ООО «Туристическая компания «РусьТур»
Зайцева Нелли Михайловна

Путешествуйте по России с любовью!

Каталог туров и расписание на сайте: rustour.ru

Лидии и новости в нашей группе ВКонтакте: vk.com/rustourvolgda

г. Вологда, ул. Герцена, д. 14 +7 (8172) 72-10-77 +7 (921) 716-12-30

ВМЕСТЕ МЫ СПРАВИМСЯ



BAUMEISTER
Bau-Holding GmbH

Обособленное подразделение Баумайстер-Нордвестен

162610, Российская Федерация, г. Череповец,
бульвар Доменищikov, 48Б
Т./ф.: +7 (6202) 80-18-26, +7 (347) 294-33-30

E-mail:
bauholding@bk.ru
www.bauholding.ru

ТО, КАК МЫ ВИДИМ БУДУЩЕЕ

OMODA C5

УЖЕ ДОСТУПЕН В МАРТЕН

от 2 014 900 руб.



omoda-marten.ru 8 (8172) 23-99-39 г.Вологда, Окружное шоссе, 33

*Цена автомобиля от 2 014 900 руб. **Указаны максимальные цены перепродажи OMODA C5-комплектации (по Ценой на дату 22.02.2023) без учета дополнительного оборудования или иных услуг. Данная цена указана с учетом скидки дилера в размере 100 000 рублей, которая состоит из скидки программы Trade-in 100 000 руб и «0-дл-0купл» - 100 000 руб. При покупке нового автомобиля «OMODA C5» 2023 года выгода в комплектации (0+0) и кредит по программе «OMODA Finance». Под скидкой по программе Trade-in понимается одновременная и равная сумма платежей на все комплектации от различной цены автомобиля, приобретаемого по Программе, при этом в момент его поставки принадлежащего покупателю любого автомобиля с пробегом. Под программой «OMODA Finance (OMODA Finance)» понимается программа «0-дл-0купл» Автомобиля Про» в сотрудничестве с ПАО «Сбербанк» по приобретению автомобиля клиентом с использованием кредитных средств по кредитной программе в рамках продукта «АвтоТель Скользя», кроме субординированных программ Omoda Direct Propto, Omoda Direct Valueo, Omoda Direct Propto Light. Условия программы уточняйте у официальных дилеров OMODA. Генеральная лицензия Банка России № 164 от 05 декабря 2014 года. Банк самостоятельно принимает решение о предоставлении либо отказе в предоставлении кредита без обязательной преем. Информацию уточняйте на 88 11 2023 г. Информацию о величии скидки в комплектации по ст. 431, 434 ГЛ РФ). Подробности уточняйте у официальных дилеров OMODA, список которых расположен на сайте [http://omoda.ru/](http://omoda.ru). Предоставление на изображении автомобиля может отличаться от серийных моделей. Указанные в рекламе оборудование может быть опциональным.